

# Panasonic

## Operating Instructions

---

Integrated Telephone System

Model No. **KX-TS560FX**  
**KX-TS580FX**



Model shown is KX-TS580FX

English

This unit is compatible with Caller ID. You must subscribe to the appropriate service offered by your service provider/telephone company.

Please read these operating instructions before using the unit and save them for future reference.



\*TS560FX\*

PNQX1367ZA FM1008NE0

# Table of Contents

---

## **Introduction**

Accessory information .....	3
For your safety.....	4
Important safety instructions .....	4
For best performance .....	5

## **Preparation**

Controls .....	6
Display.....	7
Battery installation and replacement.....	8
Connections .....	9
Connecting a communication device .....	10
Symbols used in these operating instructions .....	11
Setting up the unit before use .....	12
Display language.....	12
Date and time.....	12
Dialling mode .....	12

## **Programming**

Programmable settings .....	13
Special instructions for programmable settings.....	14
Call restriction .....	14
Changing the unit password.....	14

## **Making/Answering Calls**

Making calls.....	15
Answering calls .....	16
Useful features during a call.....	17
Hold (Available for: KX-TS580FX).....	17
Handset mute (KX-TS560FX)/ Mute (KX-TS580FX).....	17
Flash .....	17
For call waiting service users .....	17
Temporary tone dialling (for rotary/pulse service users).....	17
Dial lock.....	18

## **Phonebook**

Phonebook .....	19
Chain dial .....	20

## **Caller ID Service**

Using Caller ID service.....	21
Caller list.....	22

## **Useful Information**

Wall mounting.....	23
Troubleshooting .....	24
Specifications .....	25

## **Index**

Index.....	26
------------	----

**Thank you for purchasing a new Panasonic integrated telephone.**

## For your future reference

We recommend keeping a record of the following information to assist with any repair under warranty.

Serial No. \_\_\_\_\_

Date of purchase \_\_\_\_\_

(found on the bottom of the unit)

Name and address of dealer \_\_\_\_\_

Attach your purchase receipt here.

## Note:

- This equipment is designed for use in Czech Republic, Slovakia and Turkey.
- In the event of problems, you should contact your equipment supplier in the first instance.

## Declaration of Conformity:

- Panasonic Communication Co., Ltd. declares that this equipment is in compliance with the essential requirements and other relevant provisions of Radio & Telecommunications Terminal Equipment (R&TTE) Directive 1999/5/EC.

Declarations of Conformity for the relevant Panasonic products described in this manual are available for download by visiting:

<http://www.doc.panasonic.de>

## Contact to Authorised Representative

Panasonic Testing Centre

Panasonic Marketing Europe GmbH

Winsbergring 15, 22525 Hamburg, Germany

## Accessory information

### Supplied accessories

No.	Accessory item	Quantity
①	Handset	1
②	Handset cord	1
③	Telephone line cord	1

①

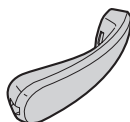

②

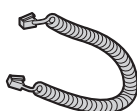

③



---

---

## For your safety

To prevent severe injury and loss of life/property, read this section carefully before using the product to ensure proper and safe operation of your product.

---

## WARNING

---

### Installation

- To prevent the risk of fire or electrical shock, do not expose the product to rain or any type of moisture.

---

### Operating safeguards

- Do not disassemble the product.
- Do not spill liquids (detergents, cleansers, etc.) onto the telephone line cord plug, or allow it to become wet at all. This may cause a fire. If the telephone line cord plug becomes wet, immediately pull it from the telephone wall jack, and do not use.

---

## CAUTION

---

### Installation and relocation

- Never install telephone wiring during an electrical storm.
- Never install telephone line jacks in wet locations unless the jack is specifically designed for wet locations.
- Never touch uninsulated telephone wires or terminals unless the telephone line has been disconnected at the network interface.
- Use caution when installing or modifying telephone lines.
- This product is unable to make calls when:
  - the dial lock feature is turned on.
  - the call restriction feature is turned on (only phone numbers stored in the unit as emergency numbers can be called).

---

### Battery

- We recommend using the batteries noted on page 8.
- Do not mix old and new batteries.

---

---

## Important safety instructions

When using your product, basic safety precautions should always be followed to reduce the risk of fire, electric shock and injury to persons, including the following:

1. Do not use this product near water, for example, near a bathtub, washbowl, kitchen sink or laundry tub, in a wet basement or near a swimming pool.
2. Avoid using a telephone (other than a cordless type) during an electrical storm. There may be a remote risk of electric shock from lightning.
3. Do not use the telephone to report a gas leak in the vicinity of the leak.
4. Use only the batteries indicated in this manual. Do not dispose of batteries in a fire. They may explode. Check with local codes for possible special disposal instructions.

## SAVE THESE INSTRUCTIONS

---

---

## For best performance

---

### Environment

- The product should be kept free from excessive smoke, dust, high temperature, and vibration.
- The product should not be exposed to direct sunlight.
- Do not place heavy objects on top of the product.
- The product should be kept away from heat sources such as radiators, cookers, etc. It should not be placed in rooms where the temperature is less than 5°C or greater than 40°C. Damp basements should also be avoided.

---

### Routine care

- **Wipe the outer surface of the product with a soft moist cloth.**
- Do not use benzene, thinner, or any abrasive powder.

---

### Notice for product disposal, transfer, or return

- This product can store your private/confidential information. To protect your privacy/confidentiality, we recommend that you erase the information such as phonebook or caller list entries from the memory before you dispose of, transfer, or return the product.

---

### Information for Users on Collection and Disposal of Old Equipment and used Batteries



These symbols (①, ②, ③) on the products, packaging, and/or accompanying documents mean that used electrical and electronic products and batteries should not be mixed with general household waste. For proper treatment, recovery and recycling of old

products and used batteries, please take them to applicable collection points, in accordance with your national legislation and the Directives 2002/96/EC and 2006/66/EC. By disposing of these products and batteries correctly, you will help to save valuable resources and prevent any potential negative effects on human health and the environment which could otherwise arise from inappropriate waste handling. For more information about collection and recycling of old products and batteries, please contact your local municipality, your waste disposal service or the point of sale where you purchased the items. Penalties may be applicable for incorrect disposal of this waste, in accordance with national legislation.

---

### For business users in the European Union

If you wish to discard electrical and electronic equipment, please contact your dealer or supplier for further information.

---

### Information on Disposal in other Countries outside the European Union

These symbols (①, ②, ③) are only valid in the European Union. If you wish to discard these items, please contact your local authorities or dealer and ask for the correct method of disposal.

---

### Note for the battery symbol

This symbol (②) might be used in combination with a chemical symbol (③). In this case it complies with the requirement set by the Directive for the chemical involved.

## Controls

### KX-TS560FX

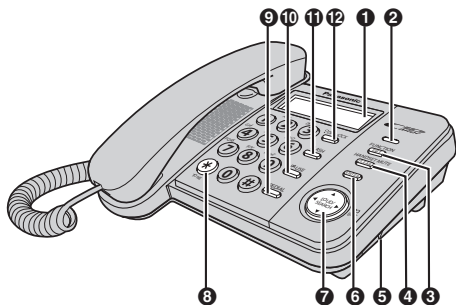

- ❶ Display (page 7)
- ❷ Ringer indicator (page 16)
- ❸ **[FUNCTION]** (page 12, 13, 19)  
**[EXIT]** (page 12, 13, 15, 19, 22)
- ❹ **[HANDSET MUTE]** (page 17)  
**[CLEAR]** (page 14, 15, 19, 22)
- ❺ RINGER selector (page 16)
- ❻ **[ENTER]** (page 12, 13, 19, 20, 22)
- ❼ Navigator key (**[▲]**/**[▼]**/**[◀]**/**[▶]**)  
**[LOUD/SEARCH]** **[EDIT]**  
(page 7, 20, 22)
- ❽ **[\*]** **[TONE]** (page 17)
- ❾ **[REDIAL]** (page 15)
- ❿ **[PAUSE]** (page 7, 16)
- ⓫ **[FLASH]** (page 7, 17)
- ⓬ **[DIAL LOCK]** (page 18)

### KX-TS580FX

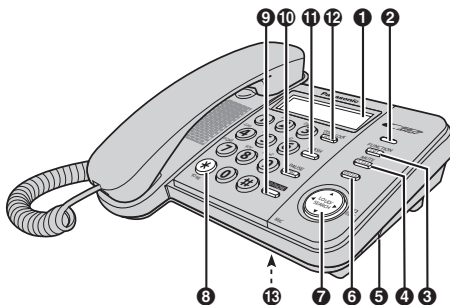

- ❶ Display (page 7)
- ❷ Ringer indicator (page 16)
- ❸ **[FUNCTION]** (page 12, 13, 19)  
**[EXIT]** (page 12, 13, 15, 19, 22)
- ❹ **[MUTE]** (page 17)  
**[CLEAR]** (page 14, 15, 19, 22)
- ❺ RINGER selector (page 16)
- ❻ **[ENTER]** (page 12, 13, 19, 20, 22)
- ❼ Navigator key (**[▲]**/**[▼]**/**[◀]**/**[▶]**)  
**[LOUD/SEARCH]** **[EDIT]**  
(page 7, 20, 22)
- ❽ **[\*]** **[TONE]** (page 17)
- ❾ **[SP-PHONE]** (Speakerphone)  
(page 15, 16)
- ❿ **[PAUSE]** (page 7, 16)  
**[REDIAL]** (page 15)
- ⓫ **[FLASH]** (page 7, 17)
- ⓬ **[DIAL LOCK]** (page 18)  
**[HOLD]** (page 17)
- ⓭ **[MIC]** (Microphone)

### Using the navigator key

The navigator key can be used to navigate through menus and to select items shown on the display by pressing **[▲]**, **[▼]**, **[◀]** or **[▶]**.

**To adjust the volume**, press **[▲]** to increase volume, or press **[▼]** to decrease volume repeatedly while talking.



---



---

## Display

### Display items

Item	Meaning
🔒	The dial lock mode is set (page 18).
✓	You have checked this caller information, answered the call or called back the caller from the caller list (page 22).
📞	The phone line is in SP-PHONE (speakerphone) call mode (page 15). (KX-TS580FX)
🔋	The display flashes when the battery power is low. To replace the batteries, see page 8.
P	<b>[PAUSE]</b> was pressed while dialling or storing phone numbers.
F	<b>[FLASH]</b> was pressed while storing phone numbers.

# Battery installation and replacement

## Installing the batteries

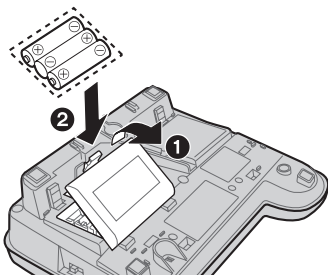

**1** Press down in the direction of the arrow and open the cover (1).

**2** Install the batteries in the proper order as shown (2), matching the correct polarity.

**3** Close the battery cover.

- After battery installation, the unit will reset and "SET CLOCK" will always display until the time is set.
- **To set the clock, see page 12.**
- Batteries are not included with the unit.
- Install three high quality "AA" size Alkaline (LR6) or Manganese (R6, UM-3) batteries. We recommend to use Panasonic batteries.  
Battery life is: – about six months when using Alkaline batteries.  
– about three months when using Manganese batteries.
- Battery life may depend on usage conditions and ambient temperature.
- Make sure batteries were inserted properly inphase to ensure the functionality of this unit.

**THE UNIT MAY NOT WORK PROPERLY WITHOUT BATTERIES.**

## Replacing the batteries

If "☐" flashes, the battery power is low. Install new batteries as soon as possible. If batteries are not replaced even after the "☐" is displayed, the unit may not work properly.

- Store the desired items in the phonebook, because after the battery replacement, the information stored in the redial list will be cleared.

- 1** Disconnect the telephone line cord from the unit.
- 2** Press down in the direction of the arrow and open the cover.
- 3** Replace the batteries with new ones using correct polarity (+, -), and close the cover.
- 4** Connect the telephone line cord to the unit.

### Battery precautions:

The batteries should be used correctly, otherwise the unit may be damaged by battery leakage.

- do not mix different types of batteries.
- do not charge, short-circuit, disassemble, heat or dispose of in fire.
- remove all the batteries when replacing.

### Note:

- if you do not install the batteries or if the battery power is low, the display will become blank. Readjust the time after the battery replacement.
- replace all the batteries every six months if using Alkaline batteries, or misoperation may occur. (When you use Manganese batteries, replace all of them every three months.)
- do not use nickel-cadmium batteries.



## Connections

Connect the handset cord (❶) to the handset and the unit. Connect the telephone line cord until it clicks into the unit and telephone line jack (❷).

After line connection, lift the handset to check for a dial tone.

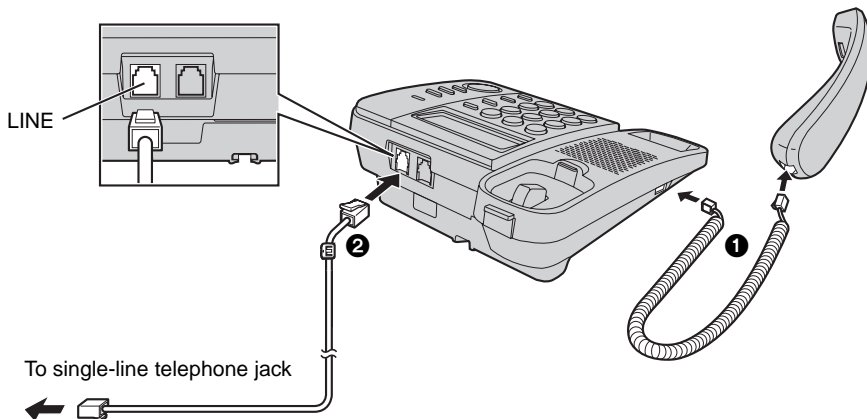

- Use only a Panasonic handset for KX-TS560FX and KX-TS580FX.
- Use only the supplied telephone line cord. Using another telephone line cord may not allow the unit to work properly.

### If you subscribe to a DSL/ADSL service

Please attach a DSL/ADSL filter (contact your DSL/ADSL provider) to the telephone line between the unit and the telephone line jack in the event of the following:

- noise is heard during conversations.
- Caller ID features (page 21) do not function properly.

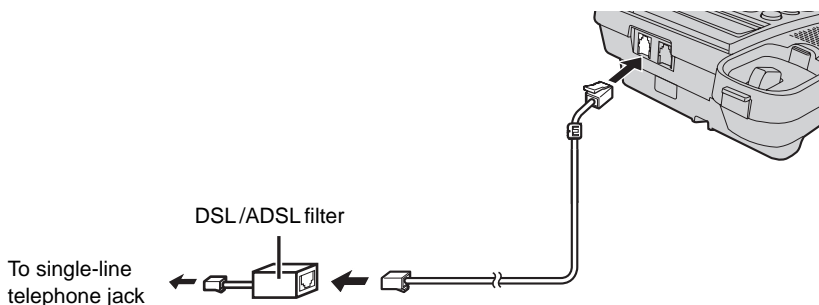

### Connecting a communication device

If you connect a communication device (computer, modem, fax, answering machine etc.) to the telephone line, you can connect it through this unit using the DATA jack.

After connecting the handset and telephone line cord, connect the communication device telephone line cord to the DATA jack.

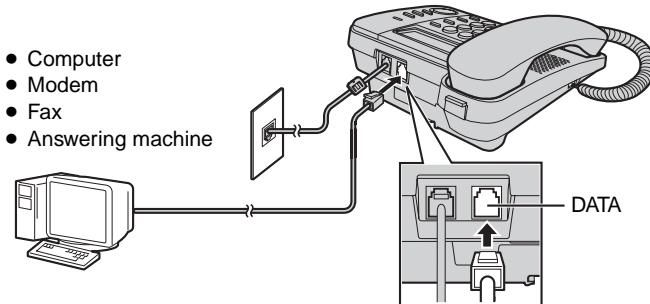

- Make sure the communication device is not in use before using this unit (making calls, storing phone numbers in memory etc.) or the communication device may not operate properly.

---

---

## Symbols used in these operating instructions

Symbol	Meaning
[ ]	The words in the brackets indicate button names on the unit.
→	Proceed to the next operation.
“ ”	The words in quotations indicate the menu on the display. <b>Example:</b> “SAVE PHONEBOOK ?”
【▼】 / 【▲】: “ ”	Press 【▼】 or 【▲】 to select the words in quotations. <b>Example:</b> 【▼】 / 【▲】: “OFF”

## Setting up the unit before use

### Display language

You can select “ENGLISH” (English), “ROMANA” (Romanian), “CESTINA” (Czech), “SLOVENSKY” (Slovak) and “TURKCE” (Turkish) as the display language. The default setting is “ENGLISH” (English).

- 1 [FUNCTION] → [▼] / [▲]:** “CHANGE LANGUAGE?” → **[ENTER]**
- 2 [▼] / [▲]:** Select the desired setting → **[ENTER] → [EXIT]**

### Date and time

- 1 [FUNCTION] → [▼] / [▲]:** “SET CLOCK ?” → **[ENTER]**
- Enter the current year by selecting 2 digits.  
**Example:** 2008  
**[0] [8]**
  - You can set the year 2000 to 2099.
- [ENTER]**
- Enter the current hour and minute by selecting 2 digits for each.
- [ENTER]**
  - If numbers between 0000 and 0059, or 1300 and 2359 are entered, the time will automatically set using the 24-hour clock. Skip steps 6 and 7, and go to step 8.
- Press **[#]** to select “AM”, “PM” or 24-hour clock.

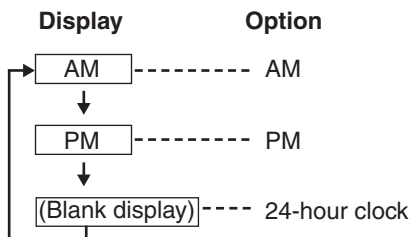

- Each time you press **[#]**, the selection will change on the display.

**Example:** 9:30PM

**[0] [9] [3] [0]** → Press **[#]** until “09:30PM” is displayed.

### 7 [ENTER]

- Enter the current date and month by selecting 2 digits for each.

**Example:** 15 July

**[1] [5] [0] [7]**

### 9 [ENTER] → [EXIT]

- If the date and time entered are wrong, “ERROR” will be displayed and you cannot continue with the setting. Enter the correct date and time.

### For Caller ID service users (page 21)

If a time display service is available with the Caller ID service:

- The Caller ID information will re-set the clock after the ring if:
  - the adjusted time and/or date is incorrect.
  - the time adjustment set to ON.

### Dialling mode

If you cannot make calls, change this setting according to your telephone line service.

The default setting is “TONE”.

“TONE”: For tone dial service.

“PULSE”: For rotary/pulse dial service.

- 1 [FUNCTION] → [▼] / [▲]:** “SET DIAL MODE ?” → **[ENTER]**

- 2 [▼] / [▲]:** Select the desired setting → **[ENTER] → [EXIT]**

## Programmable settings

You can customize the unit by programming the following features.

**Make sure that the handset is on the cradle and “” (KX-TS580FX) is not displayed.**

### Programming by scrolling through the display menus

#### 1 [FUNCTION]

2 [▼] / [▲]: Select the desired item in main menu → [ENTER]

3 [▼] / [▲]: Select the desired setting → [ENTER]

- This step may vary depending on the feature being programmed.
- To exit the operation, press [EXIT] or wait for 60 seconds.

#### Note:

- In the following table, < > indicates the default settings.
- The current item or setting is highlighted on the display.

Main menu	Setting	Page
SAVE PHONEBOOK ?	—	19
SET CLOCK ?	—	12
CHANGE PASSWORD?	<1111>	14
CALL RESTRICT ?	—	14
SET FLASH TIME ? <sup>*1</sup>	900MS/700MS/600MS/400MS/ 300MS/250MS/200MS/160MS/ 110MS/100MS/90MS/80MS <100MS>	—
SET DIAL MODE ?	TONE/PULSE <TONE>	12
LCD CONTRAST ? <sup>*2</sup>	□□□□/□□□/□□/□ <□□>	—
TIME ADJUSTMENT? <sup>*3</sup>	ON/OFF <OFF>	—
SET HOLD MUSIC ? <sup>*4</sup>	ON/OFF <ON>	—
CHANGE LANGUAGE?	ENGLISH/ROMANA/CESTINA/ SLOVENSKY/TURKCE <ENGLISH>	12

\*1 The flash time depends on your telephone exchange or host PBX. Contact your PBX supplier if necessary.

\*2 “□” shows one level. To make the display clearer, set to high level.

\*3 If the Caller ID time and date display service is available in your area, this feature allows the unit to automatically adjust the date and time setting when caller information is received. To use this feature, set the date and time first.

\*4 You can set music play during the hold (KX-TS580FX).

---

---

## Special instructions for programmable settings

---

### Call restriction

You can restrict the unit from dialling phone numbers beginning with specified digit(s) (1 digit or 2 digits). Phone numbers with the restricted leading digits cannot be dialled out, except the emergency numbers (#) stored in the phonebook.

- When call restriction is turned on, you cannot store, edit, or erase the emergency numbers begin with # in the phonebook.

---

### Setting the call restriction

#### 1 [FUNCTION]

2 [▼] / [▲]: "CALL RESTRICT ?" → [ENTER]

- If you have not changed the unit password (default: 1111), go to step 4.

3 Enter the unit password → [ENTER]

4 Enter the number(s) (1 digit or 2 digits) you want to restrict ([0] to [9]) → [ENTER] → [EXIT]

---

### Erasing the restricted number

#### 1 [FUNCTION]

2 [▼] / [▲]: "CALL RESTRICT ?" → [ENTER]

- If you have not changed the unit password (default: 1111), go to step 4.

3 Enter the unit password → [ENTER]

4 Press and hold [CLEAR] → [ENTER] → [EXIT]

---

## Changing the unit password

### Important:

- If you change the password, please make note of your new password. The unit will not reveal the password to you. If you forget your password, consult your nearest Panasonic service center.

#### 1 [FUNCTION]

2 [▼] / [▲]: "CHANGE PASSWORD?" → [ENTER]

3 Enter the current 4-digit password (default: "1111") → [ENTER]

- If you have entered the wrong password, "ERROR" and "----" will be displayed. Enter the correct password.

4 Enter the new 4-digit password → [ENTER] → [EXIT]

---

---

## Making calls

- 1 Lift the handset and dial the phone number.
- 2 When you finish talking, place the handset on the cradle.

---

### Using the speakerphone (Available for: KX-TS580FX)

- 1 **[SP-PHONE]** → Dial a phone number.  
OR  
Dial a phone number → **[SP-PHONE]**.
  - Speak alternately with the other party.
  - If you have misdialled, press **[SP-PHONE]** and start again from step 1.
- 2 When you finish talking, press **[SP-PHONE]**.

#### Note:

- For best performance, use the speakerphone in a quiet environment.  
If necessary, adjust the speaker volume.
- You can switch to the handset by lifting it up.  
To switch back to the speakerphone, press **[SP-PHONE]** and place the handset on the cradle.

---

### Adjusting the handset or the speaker volume

Press **[▼]** or **[▲]** repeatedly while talking.

- “□” shows one level.

---

### Making a call using the redial list

The last 20 phone numbers dialled are stored in the redial list.

- 1 **[REDIAL]**
- 2 **[▼]** / **[▲]**: Select the desired phone number.
  - You can also scroll through the list by pressing **[REDIAL]**.
  - To exit the list, press **[EXIT]**.
- 3 ■ **KX-TS560FX**  
Lift the handset to start calling.  
■ **KX-TS580FX**  
Lift the handset or press **[SP-PHONE]** to start calling.

#### Automatic redial (Available for: KX-TS580FX):

If you use the speakerphone when redial and the other party's line is engaged, the unit will automatically redial the number up to 15 times. While the unit is waiting to redial, “**WAITING REDIAL**” will be displayed.

While the unit is redialling, mute is automatically turn on.

- Automatic redial is canceled when **[FLASH]** is pressed.
- If mute does not turn off after the line is connected, press **[MUTE]**.

---

### Erasing a number in the redial list

- 1 **[REDIAL]**
- 2 **[▼]** / **[▲]**: Select the desired phone number.
- 3 **[CLEAR]**
  - If “**NO ITEMS STORED**” is displayed, the list is empty.
- 4 **[EXIT]**

## Making/Answering Calls

### Pause (for PBX/long distance service users)

A pause is sometimes required when making calls using a PBX or long distance service. When storing a calling card access number and/or PIN in the phonebook, a pause is also needed (page 20).

Example: If you need to dial the line access number "9" when making outside calls with a PBX:

- 1 **[9]** → **[PAUSE]**
- 2 Dial the phone number.
- 3 ■ **KX-TS560FX**  
Lift the handset to start calling.  
■ **KX-TS580FX**  
Lift the handset or press **[SP-PHONE]** to start calling.

#### Note:

- A 3.5 second pause is inserted each time **[PAUSE]** is pressed. Repeat as needed to create longer pauses.

## Answering calls

When a call is being received, the unit rings, the ringer indicator flashes quickly and "INCOMING CALL" is displayed. You can answer a call by simply lifting the handset.

### Using the speakerphone (Available for: KX-TS580FX)

- 1 **[SP-PHONE]**
- 2 When you finish talking, press **[SP-PHONE]**.

#### Note:

- The ringer indicator will flash when
  - a telephone number is dialled in PULSE mode, or

- someone picks up or hangs up another phone connected to the same phone line. This is normal.

### Adjusting the unit ringer volume

You can select the ringer volume to HIGH, LOW or OFF. The default setting is HIGH.

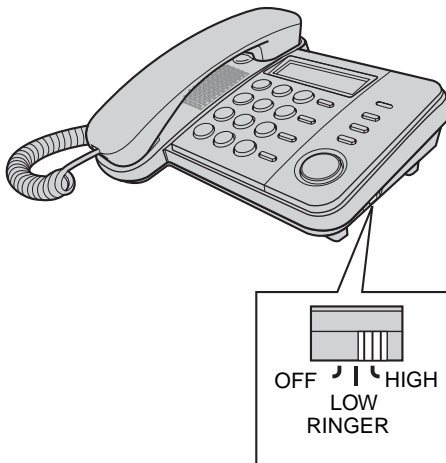



---

---

## Useful features during a call

---

### Hold (Available for: KX-TS580FX)

This feature allows you to put an outside call on hold.

- 1 Press **[HOLD]** during an outside call.
  - If using the handset, you can place it on the cradle.
  - During the hold, both party will hear music. For cancelling music, see page 13.
- 2 To release hold, lift the handset if the handset is on the cradle.  
OR  
Press **[HOLD]** if the handset is off the cradle.  
OR  
Press **[SP-PHONE]** if using the speakerphone.

#### Note:

- If another phone is connected to the same line, you can also take the call by lifting its handset.

---

### Handset mute (KX-TS560FX)/ Mute (KX-TS580FX)

While mute is turned on, you can hear the other party, but the other party cannot hear you.

- 1 During an outside call,
  - Press **[HANDSET MUTE]** (KX-TS560FX)
  - Press **[MUTE]** (KX-TS580FX)
- 2 To return to the conversation,
  - Press **[HANDSET MUTE]** (KX-TS560FX)
  - Press **[MUTE]** (KX-TS580FX)

---

## Flash

**[FLASH]** allows you to use the special features of your host PBX such as transferring an extension call, or accessing optional telephone services.

#### Note:

- To change the flash time, see page 13.

---

## For call waiting service users

To use call waiting, you must first subscribe to the call waiting service of your service provider/telephone company. This feature allows you to receive calls while you are already talking on the phone. If you receive a call while on the phone, you will hear a call waiting tone.

- 1 Press **[FLASH]** to answer the 2nd call.
- 2 To switch between calls, press **[FLASH]**.

#### Note:

- Please contact your service provider/telephone company for details and availability of this service in your area.

---

## Temporary tone dialling (for rotary/pulse service users)

You can temporarily switch the dialling mode to tone when you need to access touch-tone services (for example, answering services, telephone banking services, etc.). Press **[\*] [TONE]** before entering access numbers which require tone dialling.

---

---

### Dial lock

This feature prohibits making outside calls.  
The default setting is OFF.

#### Important:

- When dial lock or call restriction (page 14) is turned on, only phone number stored in the phonebook as emergency numbers (numbers stored with a # at the beginning of the name) can be dialled using the phonebook (page 19). We recommend storing emergency numbers in the phonebook before using this feature.
- When dial lock is turned on, you cannot store, edit, or erase the emergency numbers begin with # in the phonebook.

---

#### To turn the dial lock on/off

##### 1 [DIAL LOCK]

- “” flashes on the display.

##### 2 Enter the unit password (default “1111”) → [ENTER]

#### Note:

- If dial lock is turned on, the unit displays “”.
- “DIAL LOCKED” will be displayed if the dial buttons are pressed before/after:
  - lifting the handset.
  - pressing [SP-PHONE] (KX-TS580FX).

## Phonebook

The phonebook allows you to make calls without having to dial manually. You can add 50 names and phone numbers.

### Adding entries

#### 1 [FUNCTION]

#### 2 "SAVE PHONEBOOK ?" → [ENTER]

- The display will show the number of stored items.

#### 3 Enter the party's name (15 characters max.) → [ENTER]

#### 4 Enter the party's phone number (32 digits max.) → [ENTER]

- To add other entries, repeat from step 2.
- If the display shows "PHONEBOOK FULL" in step 2, press [EXIT] to exit the list. To erase other stored items from the phonebook, see page 20.

#### 5 [EXIT]

#### To store emergency numbers

Emergency numbers are numbers stored in the phonebook that can be dialled using the phonebook even when dial lock (page 18) or call restriction (page 14) is turned on.

To store a number as an emergency number, add # at the beginning of the name in step 3.

### Character table for entering names

Key	Character
[1]	& ' ( ) , - . / 1
[2]	A B C 2
[3]	D E F 3
[4]	G H I 4
[5]	J K L 5
[6]	M N O 6
[7]	P Q R S 7
[8]	T U V 8
[9]	W X Y Z 9
[0]	0 Space
[*]	*
[#]	#

- To enter another character that is located on the same dial key, press [▶] to move the cursor to the next space.

### Correcting a mistake

Press [◀] or [▶] to move the cursor to the character or number you want to erase, then press [CLEAR]. Enter the appropriate character or number.

- Press and hold [CLEAR] to erase all characters or numbers.

---

## Finding and calling a phonebook entry

---

### Scrolling through all entries

- 1 Press [**◀**] or [**▶**] to enter the phonebook list.
  - 2 [**▼**] / [**▲**]: Select the desired entry.
    - Item with # at the beginning will be displayed with first priority if dial lock (page 18) or call restriction (page 14) is turned on.
  - 3 ■ **KX-TS560FX**  
Lift the handset to start calling.
    - **KX-TS580FX**  
Lift the handset or press [**SP-PHONE**] to start calling.
- 

### Searching by first character (alphabetically)

- 1 Press [**◀**] or [**▶**] to enter the phonebook list.
  - 2 Press the dial key ([**0**]–[**9**], [**\***] or [**#**]) which contains the character you are searching for (page 19).
    - Press the same dial key repeatedly to display the first entry corresponding to each character located on that dial key.
    - If there is no entry corresponding to the character you selected, the next entry is displayed.
  - 3 [**▼**] / [**▲**]: Scroll through the phonebook if necessary.
  - 4 ■ **KX-TS560FX**  
Lift the handset to start calling.
    - **KX-TS580FX**  
Lift the handset or press [**SP-PHONE**] to start calling.
- 

---

## Editing entries

- 1 Press [**◀**] or [**▶**] to enter the phonebook list.
  - 2 [**▼**] / [**▲**]: Select the desired entry → [**ENTER**] or [**▶**].
  - 3 Edit the name if necessary (15 characters max. : page 19) → [**ENTER**]
  - 4 Edit the phone number if necessary (32 digits max) → [**ENTER**] → [**EXIT**]
- 

## Erasing entries

- 1 Press [**◀**] or [**▶**] to enter the phonebook list.
  - 2 [**▼**] / [**▲**]: Select the desired entry → [**CLEAR**] → [**ENTER**] → [**EXIT**]
- 

---

## Chain dial

This feature allows you to dial phone numbers in the phonebook while you are on a call. This feature can be used, for example, to dial a calling card access number or bank account PIN that you have stored in the phonebook, without having to dial manually.

- 1 During an outside call, press [**◀**] or [**▶**].
- 2 [**▼**] / [**▲**]: Select the desired entry → [**ENTER**]

### Note:

- When storing a calling card access number and your PIN in the phonebook as one phonebook entry, press [**PAUSE**] to add pauses after the number and PIN as necessary (page 16).
  - If you have rotary/pulse service, you need to press [**\***] before pressing [**◀**] or [**▶**] in step 1 to change the dialling mode temporarily to tone.
-

---

---

## Using Caller ID service

### Important:

- This unit is Caller ID compatible. To use Caller ID features, you must subscribe to Caller ID service. Contact your service provider/ telephone company for details.

---

## Caller ID features

When an outside call is being received, the phone number is displayed. Caller information for the last 50 callers is logged in the caller list from the most recent call to the oldest. When the 51st call is received, the oldest call is deleted.

- If the unit cannot receive caller information, the following is displayed:
  - “**OUT OF AREA**”: The caller dialed from an area which does not provide Caller ID service.
  - “**PRIVATE CALLER**”: The caller requested not to send caller information.
  - “**LONG DISTANCE**”: The caller made a long distance call.
- If the unit is connected to a PBX system, caller information may not be received properly. Contact your PBX supplier.
- If the batteries installed in the unit have expired, Caller ID services will not be available.

---

## Missed calls

If a call is not answered, the unit treats the call as a missed call. The display shows the number of missed calls, while the unit is not in use. This lets you know if you should view the caller list to see who called while you were away.

If you have entered the caller list before and there is no new missed call coming in after that, number of missed calls will not be displayed in standby mode.

- If there are unviewed missed calls, number of missed calls will be displayed when you enter the caller list.

---

## Phonebook name display

When caller information is received and it matches a phone number stored in the phonebook, the stored name in the phonebook is displayed and logged in the caller list.

---

---

## Caller list

### Important:

- Make sure the unit's date and time setting is correct (page 12).

---

### Viewing the caller list and calling back

- 1 Press [▼] or [▲] to enter the caller list.
- 2 Press [▼] to search from the most recent call, or [▲] to search from the oldest call.
- 3 To call back,
  - **KX-TS560FX**  
Lift the handset.
  - **KX-TS580FX**  
Lift the handset or press [SP-PHONE].
- 4 To exit, press [EXIT].

### Note:

- If the item has already been viewed or answered, "✓" is displayed.
- If "NO ITEMS STORED" is displayed in step 1, the caller list is empty.

---

### Editing a caller's phone number before calling back

- 1 Press [▼] or [▲] to enter the caller list.
- 2 [▼] / [▲]: Select the desired entry → [ENTER] or [▶].
- 3 Add or erase digits to the beginning of the number as necessary.
  - To add a digit, press the desired dial key.
  - To erase a digit, press [CLEAR] or [#].
- 4 To call back,
  - **KX-TS560FX**  
Lift the handset.
  - **KX-TS580FX**  
Lift the handset or press [SP-PHONE].

### Note:

- The edited phone number is not saved in the caller list.

---

### Erasing selected caller information

- 1 Press [▼] or [▲] to enter the caller list.
- 2 [▼] / [▲]: Select the desired entry.
- 3 [CLEAR] → [EXIT]

---

### Erasing all caller information

- 1 [CLEAR] → [ENTER]

---

### Storing caller information into the phonebook

- 1 Press [▼] or [▲] to enter the caller list.
- 2 [▼] / [▲]: Select the desired entry → [ENTER] or [▶].
  - Edit the number if necessary.
- 3 [ENTER]
  - If there is name information for the caller, go to step 5.
- 4 Enter the name (15 character max. : page 19).
- 5 [ENTER] → [EXIT]

## Wall mounting

- 1 Press the tabs in the direction of the arrows (1), then remove the wall mounting adaptor (2).

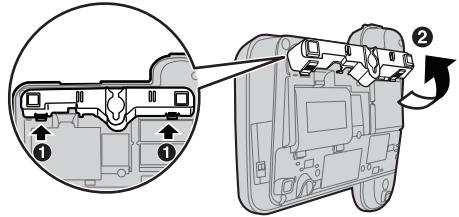

- 2 Tuck the telephone line cord inside the wall mounting adaptor, and push it in the direction of the arrow.
  - “UP WALL” should be facing upward.

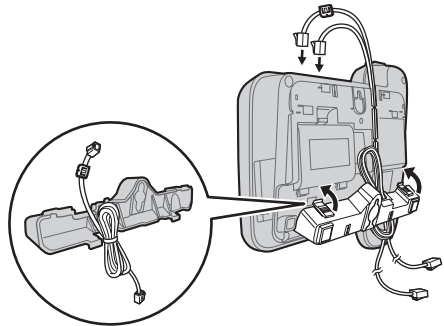

- 3 Drive screws (not included) into the wall using the wall template below. Connect the telephone line cord. Mount the unit, and then slide it down.

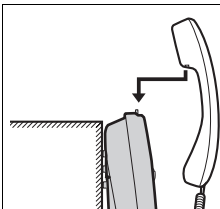
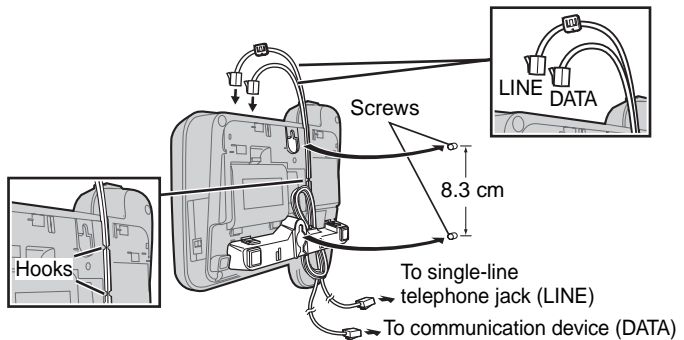

To temporarily set the handset down during a conversation, place it as shown in this picture.

### Wall Template

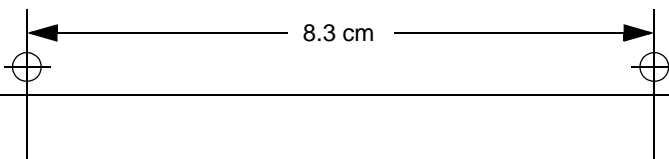

### Troubleshooting

Problem	Cause/solution	
The unit does not work.	<ul style="list-style-type: none"> <li>● Check the connections (page 9).</li> <li>● Remove the batteries and reinstall them to reset the unit.</li> </ul>	
The unit does not ring.	<ul style="list-style-type: none"> <li>● The RINGER selector is set to OFF. Set to HIGH or LOW (page 16).</li> </ul>	
The display is blank.	<ul style="list-style-type: none"> <li>● Install new batteries (page 8).</li> </ul>	
You cannot dial.	<ul style="list-style-type: none"> <li>● Check the dial tone. If there is no dial tone, check the connections (page 9).</li> <li>● The dialling mode may be set incorrectly. Change the settings (page 12).</li> <li>● Dial lock is turned on. To turn it off, see page 18.</li> <li>● The dialled number is restricted. To cancel, see page 14.</li> </ul>	
The other party suddenly cannot hear your voice during a conversation.	<ul style="list-style-type: none"> <li>● <b>[HANDSET MUTE]</b> (KX-TS560FX) or <b>[MUTE]</b> (KX-TS580FX) may have been pressed during the conversation. To cancel, press <b>[HANDSET MUTE]</b> or <b>[MUTE]</b> again (page 17).</li> </ul>	
You cannot program items such as the dialling mode.	<ul style="list-style-type: none"> <li>● Programming is not possible when:               <ul style="list-style-type: none"> <li>– the handset is off the cradle.</li> <li>– viewing caller information.</li> <li>– “Caller information is not displayed.</li></ul></li></ul>	<ul style="list-style-type: none"> <li>● You need to subscribe to a Caller ID service. Consult your service provider/telephone company for details.</li> <li>● Install or replace the batteries.</li> <li>● If your unit is connected to any additional telephone equipment such as a Caller ID box or cordless telephone line jack, plug the unit directly into the wall jack.</li> <li>● If you use a DSL/ADSL service, we recommend connecting a DSL/ADSL filter between the unit and the telephone line jack. Contact your DSL/ADSL provider for details.</li> <li>● Other telephone equipment may be interfering with your phone. Disconnect it and try again.</li> </ul>
Number of missed calls does not display during standby mode.	<ul style="list-style-type: none"> <li>● You have entered the caller list before and there is no new missed call coming in after that. If there are unviewed missed calls, number of missed calls will be displayed when you enter the caller list.</li> </ul>	
You cannot store a name and phone number in memory.	<ul style="list-style-type: none"> <li>● Programming is not possible when the handset is off the cradle.</li> <li>● Check that the batteries are installed in the unit and that the battery power is not low.</li> <li>● Do not pause for over 60 seconds while storing.</li> <li>● Do not enter a phone number more than 32 digits long.</li> <li>● When using the dial lock (page 18) or call restriction feature (page 14), you cannot store emergency numbers (#).</li> <li>● If “PHONEBOOK FULL” is displayed, erase other stored items from the phonebook memory (page 20).</li> </ul>	



Problem	Cause/solution
While programming or searching, the unit starts to ring and stops the program/search.	<ul style="list-style-type: none"> <li>• A call is being received. Answer the call and start again after hanging up.</li> </ul>
The display exits the caller list.	<ul style="list-style-type: none"> <li>• Do not pause for over 60 seconds while searching.</li> </ul>
You cannot redial by pressing <b>[REDIAL]</b> .	<ul style="list-style-type: none"> <li>• If the last number dialled was more than 32 digits long, the number will not be redialled correctly.</li> </ul>
Information stored in the redial list is erased.	<ul style="list-style-type: none"> <li>• If “” flashes, replace the batteries as soon as possible. Otherwise, information stored in the redial list may be erased. Store the desired item in the phonebook memory, if necessary before the battery replacement.</li> </ul>

### Liquid damage

Problem	Cause/solution
Liquid or other form of moisture has entered the unit.	<ul style="list-style-type: none"> <li>• Disconnect the telephone line cord from the unit. Remove the batteries from the unit and leave to dry for at least 3 days. After the unit is completely dry, reconnect the telephone line cord. Insert the batteries.</li> </ul>

#### Caution:

- To avoid permanent damage, do not use a microwave oven to speed up the drying process.

## Specifications

<b>Power source:</b>	From telephone line From 3 AA (LR6, R6, UM-3) batteries
<b>Dimensions (H x W x D):</b>	Approx. 95 mm × 190 mm × 196 mm
<b>Mass (Weight):</b>	Approx. 588 g (KX-TS560FX) Approx. 618 g (KX-TS580FX)
<b>Operating conditions:</b>	5 °C–40 °C, 20 %–80 % relative air humidity (dry)

#### Note:

- Design and specifications are subject to change without notice.
- The illustrations in these instructions may vary slightly from the actual product.

---

---

## Index

- A** Accessories: 3  
Answering calls: 16  
Automatic redial: 15
- B** Battery: 8
- C** Caller ID service: 21  
Caller list: 22  
Caller list edit: 22  
Call restriction: 14  
Chain dial: 20  
Connections: 9  
Controls: 6
- D** Date and time: 12  
Dial lock: 18  
Dialling mode: 12  
Display: 7  
Display language: 12
- F** Flash: 17
- H** Handset mute: 17  
Hold: 17
- M** Making calls: 15  
Menu: 13  
Missed calls: 21  
Mute: 17
- N** Navigator key: 7
- P** Password: 14  
Pause: 16  
Phonebook: 19
- R** Redial: 15  
Ringer volume: 16  
Rotary/pulse service: 17
- S** SP-PHONE (Speakerphone): 15
- T** Temporary tone dialling: 17  
Time adjustment: 13  
Troubleshooting: 24
- W** Wall mounting: 23

---



#### ■ Czech

##### Sales Department

##### Panasonic Czech Republic, s.r.o.

Thámova 289/13 (Palác Karlín)

186 00 Praha 8

telefon: +420-236 032 511

centrální fax: +420-236 032 411

e-mail: panasonic.praha@eu.panasonic.com

e-mail: servis.praha@eu.panasonic.com

aktuální info na [www.panasonic.cz](http://www.panasonic.cz)

#### ■ Slovakia

##### Sales Department

##### Panasonic Slovakia, spol. s r.o.

Štúrova 11, 811 02 Bratislava,

Slovenská republika

Tel. číslo: +421-2-2062-2211

Fax: +421-2-2062-2311

web: [www.panasonic.sk](http://www.panasonic.sk)

#### ■ Turkey

##### Contact information

##### Nemko Comlab AS

Gasevikveien 8, P.O.Box 96

N-2027 Kjeller, Norway

Tel: +47 64 84 57 00

Faks: +47 64 84 57 05

E-mail: [post@comlab.no](mailto:post@comlab.no)

Web: <http://www.comlab.no/index.htm>

#### ■ Romania

##### Panasonic Romania SRL

Piata Montreal nr. 10, Cladirea WTC,

Intrarea D, Etajul 2, Camera 2.12; 2.13; 2.05

Sector 1, Bucuresti

Telefon: +40.21.316.31.61

Fax: +40.21.316.04.46

e-mail: [suport.clienti@eu.panasonic.com](mailto:suport.clienti@eu.panasonic.com)

web: [www.panasonic.ro](http://www.panasonic.ro)

#### ithalatçı firma:

## tekofaks

ELEKTRONIK SANAYI MÜMESSİLLİK VE TİC. A.Ş.

Kağıthane Cad. Sevilen Sok. No:

65 Çağlayan - İSTANBUL

Tel: (0212) 210 69 00

Faks: (0212) 222 77 26

Müşteri Hizmetleri Yardım Hattı Tel No:

444 33 34

#### Panasonic Testing Centre

##### Panasonic Marketing Europe GmbH

Winsbergring 15, 22525 Hamburg, Germany

Tel: +4940 8549 3555

Faks: +4940 8549 3560

E-mail: [info@panasonic-tc.de](mailto:info@panasonic-tc.de)

Web: <http://www.panasonic-tc.de>

DoC Server: <http://doc.panasonic.de>

#### Panasonic Communications Co., Ltd.

1-62, 4-chome, Minoshima, Hakata-ku, Fukuoka 812-8531, Japan

#### Copyright:

This material is copyrighted by Panasonic Communications (Malaysia) Sdn. Bhd., and may be reproduced for internal use only. All other reproduction, in whole or in part, is prohibited without the written consent of Panasonic Communications (Malaysia) Sdn. Bhd.

© 2008 Panasonic Communications (Malaysia) Sdn. Bhd. All Rights Reserved.

# Panasonic

## Pokyny pro obsluhu

---

Standardní telefonní přístroj

Typové číslo **KX-TS560FX**  
**KX-TS580FX**



Zobrazený model je KX-TS580FX

Čeština

Telefon umožňuje zobrazení informace o volajícím na displeji během vyzvánění. Služba musí být aktivována u příslušného telekomunikačního operátora.

Před použitím zařízení si nejprve přečtěte návod k obsluze a uložte jej na bezpečném místě pro budoucí použití.

## Úvod

Informace o příslušenství .....	3
Pro vaši bezpečnost .....	4
Důležité bezpečnostní pokyny .....	4
Zásady pro zajištění nejvyššího výkonu .....	5

## Příprava

Ovládání .....	6
Displej .....	7
Vložení a výměna baterií .....	8
Připojení .....	9
Propojení s komunikačními zařízeními .....	10
Symboly použité v tomto návodu k obsluze .....	11
Jak uvést telefon do provozu .....	12
Jazyk na displeji .....	12
Datum a čas .....	12
Režim volby čísla .....	12

## Nastavení

Nastavitelné funkce .....	13
Další (speciální) nastavení .....	14
Omezení volání .....	14
Změna hesla telefonu .....	14

## Volání/příjem hovorů

Volání .....	15
Příjem hovorů .....	16
Užitečné funkce během volání .....	17
Podržení hovoru (K dispozici u: KX-TS580FX) .....	17
Ztlumení sluchátka (KX-TS560FX)/ Ztlumení (KX-TS580FX) .....	17
Funkce Flash .....	17
Pro uživatele služby čekající hovor .....	17
Dočasné tónové vytáčení (pro uživatele služeb založených na pulzní volbě) .....	17
Zablokování klávesnice .....	18

## Telefonní seznam

Telefonní seznam .....	19
Skupinová volba .....	20

## Zobrazení čísla volajícího

Identifikace volajícího .....	21
Seznam volajících .....	22

## Užitečné informace

Upevnění na zeď .....	23
Řešení potíží .....	24
Technické údaje .....	25
Prohlášení o shodě .....	26

## Rejstřík

Rejstřík .....	27
----------------	----

**Děkujeme vám, že jste si koupili nový telefonní přístroj Panasonic.**

## Pro pozdější použití

Doporučujeme zaznamenat si následující informace pro jakékoli opravy v rámci záruky.

Výrobní číslo

Datum nákupu

(na spodní části telefonu)

Jméno a adresa prodejce

**Zde přiložte stvrzenku o nákupu.**

## Poznámka:

- Toto zařízení je určeno pro používání v České republice, na Slovensku a v Turecku.
- V případě problémů se nejprve obraťte na svého dodavatele.

## Prohlášení o shodě:

- Společnost Panasonic Communications Co., Ltd. tímto prohlašuje, že toto zařízení je v souladu s klíčovými požadavky a dalšími platnými opatřeními směrnice Radio & Telecommunications Terminal Equipment (R&TTE – směrnice pro rádiové a telekomunikační stanice) 1999/5/EC.

Prohlášení o shodě pro příslušné produkty Panasonic popsané v této příručce jsou k dispozici ke stažení na stránkách:

<http://www.doc.panasonic.de>

## Kontakt na autorizovaného zástupce:

Panasonic Testing Centre

Panasonic Marketing Europe GmbH

Winsbergring 15, 22525 Hamburg, Germany

## Informace o příslušenství

### Dodávané příslušenství

Č.	Položka příslušenství	Množství
①	Sluchátko	1
②	Kabel sluchátka	1
③	Telefonní kabel	1

①

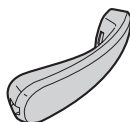

②

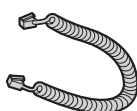

③



---

---

## Pro vaši bezpečnost

Abyste předešli vážnému zranění nebo ztrátě života či škodě na majetku, před použitím výrobku si pozorně přečtěte tento oddíl a seznamte se s jeho správným a bezpečným provozem.

---

## VAROVÁNÍ

### Instalace

- Abyste zamezili nebezpečí požáru a úrazu elektrickým proudem, nevystavujte zařízení dešti ani vlhkosti.

### Bezpečnostní pokyny

- Výrobek nedemontujte.
- Na zástrčku telefonní linky nelijte tekutiny (saponáty, čisticí prostředky atd.), ani ji nenechte jinak zvlhnout. Mohlo by dojít ke vzniku požáru. Pokud zástrčka telefonní linky zvlhne, okamžitě ji vytáhněte z telefonní zásuvky a nepoužívejte ji.

---

## UPOZORNĚNÍ

### Instalace a přemístění

- Nikdy neprovádějte instalaci telefonního vedení během bouřky.
- Nikdy neinstalujte konektory telefonního vedení v mokřím prostředí, pokud nejsou pro takové prostředí výslovně určeny.
- Nikdy se nedotýkejte neizolovaných telefonních kabelů a terminálů, nebyla-li telefonní linka odpojena od síťové přípojky.
- Při instalaci kabelů telefonní linky a jejich úpravách buďte opatrní.
- S telefonem nelze provést volání, pokud:
  - je zapnuta funkce zámku volání.
  - je zapnuta funkce omezení volání (lze volat pouze telefonní čísla, jež jsou v telefonu uložena jako nouzová).

### Baterie

- Doporučujeme používat baterie uvedené na straně 8.
- Nesměšujte staré a nové baterie.

---

---

## Důležité bezpečnostní pokyny

Při používání výrobku je nutné vždy dodržovat základní bezpečnostní opatření s cílem snížit riziko vzniku požáru, zásahu elektrickým proudem a zranění, včetně následujících:

1. Nepoužívejte tento výrobek v blízkosti vody, např. v blízkosti vany, umyvadla, kuchyňského dřezu, pračky nebo ve vlhkém sklepe či u bazénu.
2. Nepoužívejte telefon během bouřky. Existuje riziko zásahu elektrickým proudem zblesku.
3. Nepoužívejte telefon k ohlášení úniku plynu v blízkosti tohoto úniku.
4. Používejte pouze baterie uvedené v této příručce. Nevyhazujte baterie do ohně. Mohlo by dojít k explozi. Řiďte se zvláštními pokyny pro likvidaci baterií v souladu s místními předpisy.

## TYTO POKYNY SI USCHOVEJTE



## Zásady pro zajištění nejvyššího výkonu

### Prostředí

- Výrobek by neměl být vystavován nadměrnému kouři, prachu, vysokým teplotám a vibracím.
- Výrobek by neměl být vystaven přímému slunečnímu světlu.
- Na výrobek nepokládejte těžké předměty.
- Výrobek se nesmí nacházet v blízkosti tepelných zdrojů jako jsou radiátory, vařiče atd. Neměl by být umístěn v místnosti, kde je teplota nižší než 5°C nebo vyšší než 40°C. Rovněž není vhodné umístit jej ve vlhkém sklepech či suterénu.

### Běžná péče

- **Otřete vnější povrch výrobku měkkou vlhkou utěrkou.**
- Nepoužívejte benzín, ředidlo ani žádný čisticí prášek.

### Upozornění týkající se likvidace, převedení nebo vrácení

- V tomto telefonu lze ukládat vaše soukromé/důvěrné informace. Z důvodu ochrany vašeho soukromí doporučujeme, abyste před likvidací, přesunem nebo vrácením výrobku vymazali z paměti informace jako je telefonní seznam nebo seznam volajících.

### Informace pro uživatele o sběru a likvidaci starého vybavení a použitých baterií



Tento symbol (①, ②, ③) na produktech anebo v průvodních dokumentech znamená, že použité elektrické a elektronické výrobky nesmí být přidány do běžného komunálního odpadu. Staré výrobky a použité baterie odevzdejte

v souladu s vnitrostátními právními předpisy a směrnicemi 2002/96/ES a 2006/66/ES na příslušném sběrném místě, kde bude provedena jejich řádná úprava, recyklace či likvidace. Správnou likvidací těchto výrobků a baterií přispějete k úspoře cenných zdrojů a předejdete jakýmkoli možným negativním vlivům na lidské zdraví a životní prostředí, k nimž by jinak mohlo dojít nesprávnou manipulací s takovým odpadem.

Více informací o sběru a recyklaci starých výrobků a baterií získáte u svého městského orgánu, ve sběrně odpadů nebo u prodejce, u něhož jste dané položky zakoupili.

Při nesprávné likvidaci tohoto druhu odpadu mohou být v souladu s národními předpisy uděleny pokuty.

### Pro podnikové uživatele v zemích Evropské unie

Chcete-li likvidovat elektrická a elektronická zařízení, vyžádejte si potřebné informace od svého prodejce nebo dodavatele.

### Informace k likvidaci v ostatních zemích mimo Evropskou unii

Tyto symboly (①, ②, ③) jsou platné pouze v rámci Evropské unie. Pokud chcete tyto položky zlikvidovat jako odpad, obraťte se na místní úřady nebo prodejce a zjistíte správný způsob likvidace.

### Poznámka k symbolu baterie

Tento symbol (②) může být použit v spojení s chemickým symbolem (③). V takovém případě vyjadřuje soulad s ustanoveními směrnice pro danou chemickou látku.

## Ovládání

### KX-TS560FX

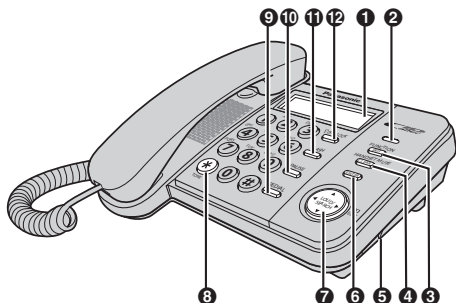

- ❶ Displej (strana 7)
- ❷ Indikátor vyzvánění (strana 16)
- ❸ **[FUNCTION]** (Funkce) (strana 12, 13, 19)  
**[EXIT]** (Zpět) (strana 12, 13, 15, 19, 22)
- ❹ **[HANDSET MUTE]** (Vypnutí mikrofonu) (strana 17)  
**[CLEAR]** (Smazat) (strana 14, 15, 19, 22)
- ❺ Volič VYZVÁNĚNÍ (strana 16)
- ❻ **[ENTER]** (Potvrdit) (strana 12, 13, 19, 20, 22)
- ❼ Navigační tlačítko (**[▲]**/**[▼]**/**[◀]**/**[▶]**) **[LOUD/SEARCH]** (Hlasitost/Hledání) **[EDIT]** (Upravit) (strana 7, 20, 22)
- ❽ **[\*] [TONE]** (Tónová volba) (strana 17)
- ❾ **[REDIAL]** (Opakovaná volba) (strana 15)
- ❿ **[PAUSE]** (Pauza) (strana 7, 16)
- ⓫ **[FLASH]** (strana 7, 17)
- ⓫ **[☎ DIAL LOCK]** (Zámek klávesnice) (strana 18)

### KX-TS580FX

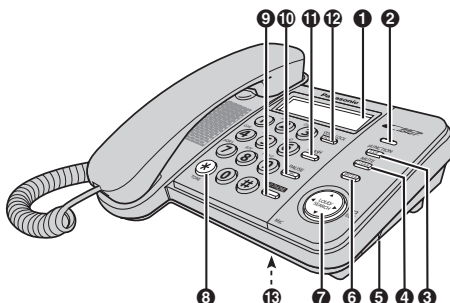

- ❶ Displej (strana 7)
- ❷ Indikátor vyzvánění (strana 16)
- ❸ **[FUNCTION]** (Funkce) (strana 12, 13, 19)  
**[EXIT]** (Zpět) (strana 12, 13, 15, 19, 22)
- ❹ **[MUTE]** (Vypnutí mikrofonu) (strana 17)  
**[CLEAR]** (Smazat) (strana 14, 15, 19, 22)
- ❺ Volič VYZVÁNĚNÍ (strana 16)
- ❻ **[ENTER]** (Potvrdit) (strana 12, 13, 19, 20, 22)
- ❼ Navigační tlačítko (**[▲]**/**[▼]**/**[◀]**/**[▶]**) **[LOUD/SEARCH]** (Hlasitost/Hledání) **[EDIT]** (Upravit) (strana 7, 20, 22)
- ❽ **[\*] [TONE]** (Tónová volba) (strana 17)
- ❾ **[SP-PHONE]** (Hlasitý telefon) (strana 15, 16)
- ❿ **[PAUSE]** (Pauza) (strana 7, 16)  
**[REDIAL]** (Opakovaná volba) (strana 15)
- ⓫ **[FLASH]** (strana 7, 17)
- ⓫ **[☎ DIAL LOCK]** (Zámek klávesnice) (strana 18)  
**[HOLD]** (Podrž hovor) (strana 17)
- ⓫ **MIC** (Mikrofon)

### Použití navigačního tlačítka





Navigační tlačítko lze použít k procházení menu a volbě položek zobrazených na displeji stisknutím tlačítek **[▲]**, **[▼]**, **[◀]** nebo **[▶]**.

**Chcete-li upravit hlasitost**, v průběhu hovoru opakovaně stisknete tlačítko **[▲]** pro zvýšení nebo tlačítko **[▼]** pro snížení hlasitosti.



## Displej

### Položky displeje

Položka	Význam
	Je nastaven režim zámku volání (strana 18).
	Ověřili jste informace o tomto volajícím, přijali jeho volání nebo mu zavolali zpět ze seznamu volajících (strana 22).
	Telefonní linka je v režimu SP-PHONE (hlasitý telefon) (strana 15). (KX-TS580FX)
	Pokud baterie vykazuje nízké napětí, displej bliká. Postup výměny baterií je uveden na straně 8.
<b>P</b>	Při vytáčení nebo ukládání telefonních čísel bylo stisknuto tlačítko <b>[PAUSE]</b> (Pauza).
<b>F</b>	Při ukládání telefonních čísel bylo stisknuto tlačítko <b>[FLASH]</b> .

## Vložení a výměna baterií

### Vložení baterií

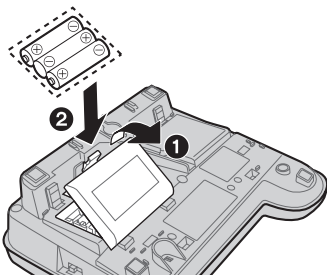

- 1 Stiskněte, zatlačte ve směru šipky a sejměte kryt baterie (1).
- 2 Způsobem znázorněným na obrázku (2) vložte nové baterie. Dodržujte polaritu baterií.
- 3 Kryt baterie opět nasadte.
  - Po vložení baterie dojde k resetu telefonu a vždy se zobrazí hlášení „SET CLOCK“ (nastav čas), dokud nedojde k nastavení času.
  - **Postup pro nastavení času je uveden na straně 12.**

- Baterie nejsou dodávány společně s telefonem.
- Vložte tři vysoce kvalitní alkalické (LR6) nebo manganové (R6, UM-3) baterie velikosti „AA“. Doporučujeme používat baterie značky Panasonic. Životnost baterií je:
  - zhruba šest měsíců v případě alkalických baterií.
  - zhruba tři měsíce v případě manganových baterií.
- Životnost baterie může záviset i na podmínkách použití a okolní teplotě.
- Ujistěte se, že baterie byly vloženy při dodržení správné polarity.

**TELEFON BEZ BATERIÍ NEMUSÍ Fungovat SPRÁVNĚ.**

### Výměna baterií

Pokud bliká symbol „“ baterie vykazují nízké napětí. Co nejdříve vložte do telefonu nové baterie.

Pokud nebudou baterie vyměněny ani po zobrazení symbolu „“, telefon nemusí fungovat správně.

- Potřebné položky uložte v telefonním seznamu, protože informace uložené v seznamu opakovaných volání budou po výměně baterií vymazány.

- 1 Odpojte od telefonu telefonní kabel.
- 2 Stiskněte, zatlačte ve směru šipky a sejměte kryt baterie.
- 3 Vyměňte baterie za nové a dodržte správnou polaritu (+, –). Kryt baterie opět nasadte.
- 4 Připojte telefonní kabel k telefonu.

#### Bezpečnostní opatření týkající se baterií:

Baterie je nutné používat správným způsobem, jinak může dojít k poškození telefonu únikem kapaliny baterie.

- nesměšujte různé typy baterií.
- baterie nedobíjejte, nezkratujte, nedemontujte, nezahřívejte ani nelikvidujte v ohni.
- při výměně vyjměte všechny baterie.

#### Poznámka:

- pokud baterie nevložíte nebo pokud je napětí baterií příliš nízké, na displeji se nic nezobrazí. Po výměně baterií znovu nastavte čas.
- v případě použití alkalických baterií je vyměňujte každých šest měsíců, nebo může dojít k nesprávnému fungování přístroje. (V případě použití manganových baterií je vyměňujte každé tři měsíce.)
- nepoužívejte nikl-kadmiové baterie.

## Připojení

Kabel sluchátka (❶) připojte k sluchátku a k telefonu. Připojte telefonní kabel tak, aby zaklapl do telefonu a do telefonní zásuvky (❷).

Po zapojení kabelu zdvihněte sluchátko a ověřte volací tón.

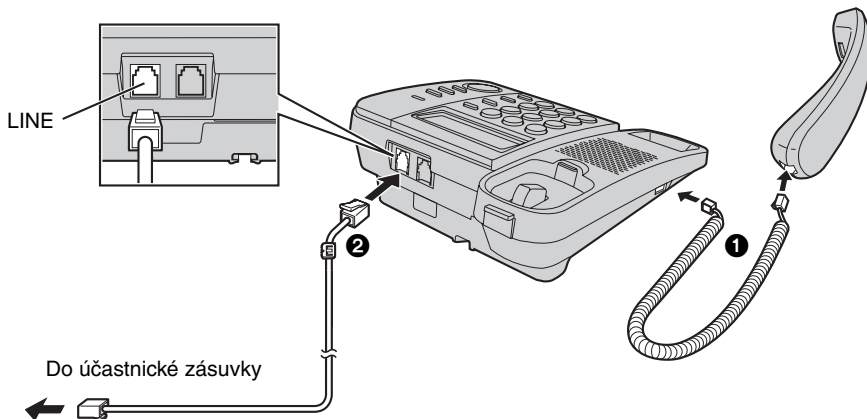

- Používejte výhradně sluchátko Panasonic pro přístroj KX-TS560FX a KX-TS580FX.
- Použijte pouze telefonní kabel dodaný s přístrojem. Použití jiného telefonního kabelu může způsobit nesprávné fungování přístroje.

## Pokud jste odběratelem služby DSL/ADSL

V následujících případech připojte k telefonnímu kabelu mezi přístroj a účastnickou zásuvku filtr DSL/ADSL (obraťte se na svého poskytovatele služby DSL/ADSL):

- během hovoru je slyšet hluk/ruch.
- funkce identifikace volajícího (strana 21) nefunguje správně.

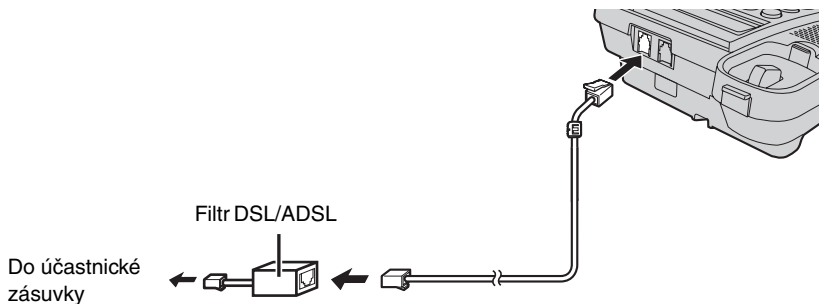

### Propojení s komunikačními zařízeními

Jestliže chcete připojit další komunikační zařízení (počítač, modem, fax, záznamník, atd.) k telefonní lince, můžete ho připojit k tomuto telefonu použitím DATA konektoru.

Po připojení sluchátka a telefonního kabelu zapojte telefonní kabel komunikačního zařízení do DATA konektoru.

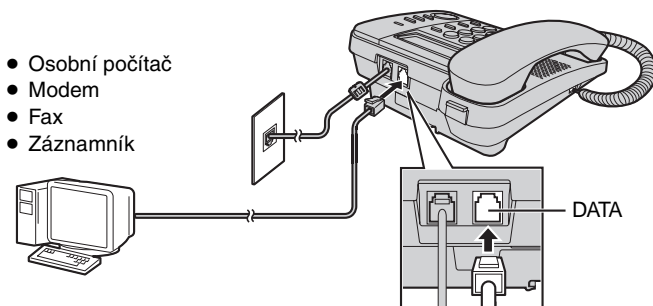

- Před použitím tohoto telefonního přístroje s daným komunikačním zařízením (provádění hovorů, ukládání telefonních čísel do paměti atd.) se přesvědčte, že komunikační zařízení není zapnuté, jinak nemusí správně fungovat.

---

---

## Symbole použité v tomto návodu k obsluze

Symbol	Význam
[ ]	Slova v závorkách označují názvy tlačítek na telefonu.
→	Přejděte k dalšímu kroku.
”“	Slova v uvozovkách označují položky menu na displeji. <b>Např.:</b> „ULOZIT ZAZNAM ?“
[▼] / [▲]: „“	Pro volbu slov v závorkách stiskněte tlačítko [▼] nebo [▲]. <b>Např.:</b> [▼] / [▲]: „VYP.“

## Jak uvést telefon do provozu

### Jazyk na displeji

Jako zobrazovaný jazyk je k dispozici volba „ENGLISH“ (Angličtina), „ROMANA“ (Rumunština), „CESTINA“ (Čeština), „SLOVENSKY“ (Slovenština) a „TURKCE“ (Turečtina).

Výchozí nastavení je „ENGLISH“ (Angličtina).

- 1 [FUNCTION]** (Funkce) → **[▼] / [▲]**: „ZMENIT JAZYK ?“ → **[ENTER]** (Potvrdit)
- 2 [▼] / [▲]**: Zvolte požadované nastavení → **[ENTER]** (Potvrdit) → **[EXIT]** (Zpět)

### Datum a čas

- 1 [FUNCTION]** (Funkce) → **[▼] / [▲]**: „NASTAVIT CAS ?“ → **[ENTER]** (Potvrdit)
- 2** Volbou dvou číslic zadejte aktuální rok.  
**Např.:** 2008  
**[0] [8]**
  - Můžete nastavit rok 2000 až 2099.
- 3 [ENTER]** (Potvrdit)
- 4** Volbou dvou číslic pro každou hodnotu zadejte aktuální hodinu a minutu.
- 5 [ENTER]** (Potvrdit)
  - Pokud zadáte čísla mezi 0000 a 0059 nebo 1300 a 2359, čas bude automaticky nastaven s použitím 24-hodinového formátu. Přeskočte kroky 6 a 7 a přejděte ke kroku 8.
- 6** Stiskněte tlačítko **[#]** a zvolte hodnotu „AM“, „PM“ nebo 24-hodinový formát.

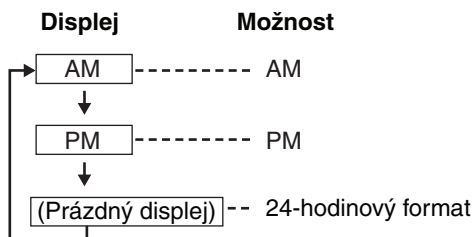

- Každým stisknutím tlačítka **[#]** se volba na displeji změní.

**Např.:** 9:30PM

**[0] [9] [3] [0]** → Stiskněte tlačítko **[#]**, dokud se nezobrazí „09:30PM“.

- 7 [ENTER]** (Potvrdit)
- 8** Volbou dvou číslic pro každou hodnotu zadejte aktuální datum a měsíc.  
**Např.:** 15. července  
**[1] [5] [0] [7]**
- 9 [ENTER]** (Potvrdit) → **[EXIT]** (Zpět)
  - Pokud budou datum a čas zadány nesprávně, na displeji se zobrazí „CHYBA“ a nebude možné pokračovat v nastavení. Zadejte správné datum a čas.

### Pro uživatele služby ID volajících (strana 21)

Pokud je spolu se službou zobrazení informací o volajícím k dispozici také služba zobrazení času:

- Na základě informací o volajícím dojde po zazvonění k novému nastavení hodin, pokud:
  - nastavený čas a/nebo datum je nesprávné.
  - je zapnuta funkce úpravy času (hodnota ON).

### Režim volby čísla

Pokud nelze provádět hovory, změňte toto nastavení v souladu s vaší účastnickou službou. Výchozí nastavení je „TONOVA“. „TONOVA“: Pro tónovou volbu. „PULSNI“: Pro rotační vytáčení/pulzní volbu.

- 1 [FUNCTION]** (Funkce) → **[▼] / [▲]**: „NAST. REZ. VOLBY ?“ → **[ENTER]** (Potvrdit)
- 2 [▼] / [▲]**: Zvolte požadované nastavení → **[ENTER]** (Potvrdit) → **[EXIT]** (Zpět)



## Nastavitelné funkce

Telefon umožňuje uživatelské nastavení následujících funkcí.

**Ujistěte se, že je sluchátko položeno ve vidlici telefonu a indikátor „“ (KX-TS580FX) nesvítí.**

### Nastavování pomocí procházení menu displeje

**1 [FUNCTION]** (Funkce)

**2 [▼] / [▲]:** Zvolte požadovanou položku v hlavním menu → **[ENTER]** (Potvrdit)

**3 [▼] / [▲]:** Zvolte požadované nastavení → **[ENTER]** (Potvrdit)

- Tento krok se může lišit v závislosti na nastavované funkci.
- Chcete-li operaci ukončit, stiskněte tlačítko **[EXIT]** (Zpět) nebo vyčkejte 60 sekund.

#### Poznámka:

- V následující tabulce symboly < > označují výchozí nastavení.
- Aktuální položka nebo nastavení je zvýrazněno na displeji.

Hlavní menu	Nastavení	Strana
ULOZIT ZAZNAM ?	—	19
NASTAVIT CAS ?	—	12
ZMENIT HESLO ?	<1111>	14
OMEZIT VOLBU ?	—	14
NASTAVIT FLASH ? <sup>*1</sup>	900MS/700MS/600MS/400MS/ 300MS/250MS/200MS/160MS/ 110MS/100MS/90MS/80MS <100MS>	—
NAST.REZ.VOLBY ?	TONOVA/PULSNI <TONOVA>	12
KONTRAST LCD ? <sup>*2</sup>	□□□□/□□□□/□□□□ <□□>	—
NASTAVENI CASU ? <sup>*3</sup>	ZAP./VYP. <VYP.>	—
NAS.HUDBU PRIDR? <sup>*4</sup>	ZAP./VYP. <ZAP.>	—
ZMENIT JAZYK ?	ENGLISH/ROMANA/CESTINA/ SLOVENSKY/TURKCE <ENGLISH>	12

\*1 Prodleva funkce flash závisí na telefonní ústředně nebo hostitelské pobočkové ústředně. V případě potřeby se obraťte na svého poskytovatele pobočkové ústředny.

\*2 „□“ označuje jednu úroveň. Požadujete-li jasnější zobrazení displeje, nastavte vyšší úroveň.

\*3 Pokud je ve vaší oblasti k dispozici služba zobrazení informací o volajícím a data, tato funkce umožňuje, aby telefon automaticky upravil nastavení data a času podle obdržené informace o volajícím. Abyste tuto funkci mohli použít, nejprve nastavte datum a čas.

\*4 Můžete nastavit přehrávání hudby při podržení hovoru (KX-TS580FX).

## Další (speciální) nastavení

### Omezení volání

V telefonu můžete nastavit omezení, díky němuž nebude možné vytáčet telefonní čísla začínající určitými číslicemi (jednou nebo dvěma číslicemi). Telefonní čísla s omezenými počátečními číslicemi nelze volat směrem ven s výjimkou nouzových čísel (#) uložených v telefonním seznamu.

- Je-li zapnuta funkce omezení volání, nelze v telefonním seznamu ukládat, upravovat ani mazat nouzová čísla začínající symbolem #.

### Nastavení omezení volání

#### 1 [FUNCTION] (Funkce)

#### 2 [▼] / [▲]: „OMEZIT VOLBU ?“ → [ENTER] (Potvrdit)

- Pokud jste nezměnili heslo telefonu (výchozí: 1111), přejděte ke kroku 4.

#### 3 Zadejte heslo telefonu → [ENTER] (Potvrdit)

#### 4 Zadejte číslo nebo čísla (1 nebo 2 číslice), která chcete omezit ([0] až [9]) → [ENTER] (Potvrdit) → [EXIT] (Zpět)

### Vymazání omezeného čísla

#### 1 [FUNCTION] (Funkce)

#### 2 [▼] / [▲]: „OMEZIT VOLBU ?“ → [ENTER] (Potvrdit)

- Pokud jste nezměnili heslo telefonu (výchozí: 1111), přejděte ke kroku 4.

#### 3 Zadejte heslo telefonu → [ENTER] (Potvrdit)

#### 4 Stiskněte a podržte tlačítko [CLEAR] (Smazat) → [ENTER] (Potvrdit) → [EXIT] (Zpět)

## Změna hesla telefonu

### Důležité:

- Pokud změníte heslo, nové heslo si poznamenejte. Heslo nelze z telefonu zjistit. Pokud heslo zapomenete, obraťte se na nejbližší servisní středisko Panasonic.

#### 1 [FUNCTION] (Funkce)

#### 2 [▼] / [▲]: „ZMENIT HESLO ?“ → [ENTER] (Potvrdit)

#### 3 Zadejte aktuální 4-číselné heslo (výchozí: „1111“) → [ENTER] (Potvrdit)

- Pokud zadáte nesprávné heslo, zobrazí se hlášení „CHYBA“ a „----“. Zadejte správné heslo.

#### 4 Zadejte nové 4-číselné heslo → [ENTER] (Potvrdit) → [EXIT] (Zpět)

## Volání

- 1 Zvedněte sluchátko a vytočte telefonní číslo.
- 2 Po ukončení hovoru zavěste sluchátko do vidlice telefonu.

### Použití hlasitého telefonu

(K dispozici u: **KX-TS580FX**)

- 1 **[SP-PHONE]** (Hlasitý telefon) →  
Navolte telefonní číslo.  
NEBO  
Navolte telefonní číslo → **[SP-PHONE]**  
(Hlasitý telefon).
  - Mluvte střídavě s druhou stranou.
  - Pokud jste číslo vytočili špatně, stiskněte tlačítko **[SP-PHONE]** (Hlasitý telefon) a začnete znovu od kroku 1.
- 2 Po ukončení hovoru stiskněte tlačítko **[SP-PHONE]** (Hlasitý telefon).

### Poznámka:

- Nejlepšího výsledku dosáhnete při použití hlasitého telefonu v tichém prostředí. V případě potřeby upravte hlasitost reproduktoru.
- Lze přepnout poslech do sluchátka tím, že je zvednete. Chcete-li přepnout zpět na hlasitý telefon, stiskněte tlačítko **[SP-PHONE]** (Hlasitý telefon) a zavěste sluchátko do vidlice telefonu.

### Úprava hlasitosti sluchátka nebo reproduktoru

V průběhu hovoru opakovaně stiskněte tlačítko **[▼]** nebo **[▲]**.

- „□“ označuje jednu úroveň.

### Volání pomocí seznamu opakovaných volání

Posledních 20 volaných čísel je uloženo v seznamu opakovaných volání.

- 1 **[REDIAL]** (Opakovaná volba)
- 2 **[▼] / [▲]**: Zvolte požadované telefonní číslo.
  - Seznam můžete rovněž procházet pomocí tlačítka **[REDIAL]** (Opakovaná volba).
  - Prohlížení seznamu ukončíte stisknutím tlačítka **[EXIT]** (Zpět).
- 3 ■ **KX-TS560FX**  
Pro zahájení volání zvedněte sluchátko.  
■ **KX-TS580FX**  
Pro zahájení volání zvedněte sluchátko nebo stiskněte tlačítko **[SP-PHONE]** (Hlasitý telefon).

### Automaticky opakované volání

(K dispozici u: **KX-TS580FX**):

Pokud při opakovaném volání použijete hlasitý telefon a linka druhé strany je obsazená, přístroj bude vytáčení opakovat automaticky až 15-krát. Zatímco telefon čeká na opakované vytáčení, zobrazí se hlášení „**CEKANI-OPAK.VOL.**“. Během opakovaného vytáčení se automaticky aktivuje funkce ztlumení.

- Automaticky opakované vytáčení lze zrušit stisknutím tlačítka **[FLASH]**.
- Pokud se po spojení linky nevypne funkce ztlumení, stiskněte tlačítko **[MUTE]** (Vypnutí mikrofonu).

### Vymazání čísla ze seznamu opakovaných volání

- 1 **[REDIAL]** (Opakovaná volba)
- 2 **[▼] / [▲]**: Zvolte požadované telefonní číslo.
- 3 **[CLEAR]** (Smazat)
  - Je-li zobrazeno hlášení „**PRAZDNA PAMET**“, seznam je prázdný.
- 4 **[EXIT]** (Zpět)

## **Pauza (pro uživatele služeb pobočkových ústředěn/meziměstských hovorů)**

Funkce pauzy je někdy potřebná při volání prostřednictvím služby pobočkové ústředny nebo meziměstských hovorů. Pauza je rovněž potřeba při ukládání přístupového čísla volací karty a/nebo hesla PIN do telefonního seznamu (strana 20). Např.: Pokud při odchozím hovoru prostřednictvím pobočkové ústředny potřebujete vytočit přístupové číslo „9“:

**1** [9] → [PAUSE] (Pauza)

**2** Vytočte telefonní číslo.

### **3** ■ **KX-TS560FX**

Pro zahájení volání zvedněte sluchátko.

#### ■ **KX-TS580FX**

Pro zahájení volání zvedněte sluchátko nebo stiskněte tlačítko [SP-PHONE] (Hlasitý telefon).

### **Poznámka:**

- Při každém stisknutí tlačítka [PAUSE] (Pauza) bude vložena prodleva o trvání 3,5 sekundy. Podle potřeby postup opakujte pro vytvoření delší prodlevy.

## **Příjem hovorů**

Při příchozím hovoru telefon zvoní, indikátor vyzvánění rychle bliká a je zobrazeno hlášení „PRICHOZI HOVOR“. Hovor můžete přijmout jednoduše zvednutím sluchátka.

### **Použití hlasitého telefonu**

(K dispozici u: **KX-TS580FX**)

**1** [SP-PHONE] (Hlasitý telefon)

**2** Po ukončení hovoru stiskněte tlačítko [SP-PHONE] (Hlasitý telefon).

### **Poznámka:**

- Indikátor vyzvánění bude blikat, pokud

- telefonní číslo je voláno v PULZNÍM režimu nebo
  - pokud někdo zvedne a zavěsí sluchátko dalšího telefonu připojeného ke stejné telefonní lince.
- To je normální.

### **Úprava hlasitosti vyzvánění**

Hlasitost vyzvánění lze nastavit na úroveň HIGH (vysoká), LOW (nízká) nebo OFF (vypnuto). Výchozí nastavení je HIGH (vysoká).

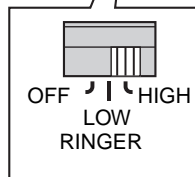

## Užitečné funkce během volání

### Podržení hovoru (K dispozici u: KX-TS580FX)

Pomocí této funkce můžete podržet odchozí hovor.

- 1 V průběhu odchozího hovoru stiskněte tlačítko **[HOLD]** (Podrž hovor).
  - Pokud používáte sluchátko, můžete ho zavěsit do vidlice.
  - Během podržení hovoru je oběma stranám přehrávána hudba. Postup pro zrušení přehrávání hudby naleznete na straně 13.
- 2 Chcete-li podržení hovoru ukončit, zvedněte sluchátko, pokud je ve vidlici. NEBO  
Je-li sluchátko mimo vidlici, stiskněte tlačítko **[HOLD]** (Podrž hovor). NEBO  
Pokud používáte hlasitý telefon, stiskněte tlačítko **[SP-PHONE]** (Hlasitý telefon).

#### Poznámka:

- Pokud je ke stejné lince připojen další telefonní přístroj, můžete hovor přijmout zvednutím jeho sluchátka.

### Ztlumení sluchátka (KX-TS560FX)/ Ztlumení (KX-TS580FX)

Při zapnutí funkce ztlumení uslyšíte druhou stranu, avšak ta neuslyší vás.

- 1 V průběhu odchozího hovoru,
  - Tlačítko **[HANDSET MUTE]** (Vypnutí mikrofonu) (KX-TS560FX)
  - Tlačítko **[MUTE]** (Vypnutí mikrofonu) (KX-TS580FX)
- 2 Pro návrat k hovoru,
  - Tlačítko **[HANDSET MUTE]** (Vypnutí mikrofonu) (KX-TS560FX)
  - Tlačítko **[MUTE]** (Vypnutí mikrofonu) (KX-TS580FX)

## Funkce Flash

Funkce **[FLASH]** umožňuje použití zvláštních funkcí vaší hostitelské pobočkové ústředny jako je přenesení hovoru v rámci ústředny nebo přístup k doplňkovým telefonním službám.

#### Poznámka:

- Postup pro změnu prodlevy funkce flash je uveden: strana 13.

### Pro uživatele služby čekající hovor

Pro použití služby čekající hovor, si musíte nejprve tuto službu objednat u svého poskytovatele telekomunikačních služeb. Tato služba vám umožní přijímat další hovor v době, kdy už s někým právě hovoříte. Pokud právě hovoříte a budete mít další příchozí hovor, uslyšíte ve sluchátku tón oznámení dalšího hovoru na lince.

- 1 Pro odpověď na druhý hovor stiskněte **[FLASH]**.
- 2 Pro přepnutí mezi hovory stiskněte znovu **[FLASH]**.

#### Poznámka:

- Pro podrobnosti a informace o dostupnosti prosíme kontaktujte vašeho poskytovatele telekomunikačních služeb/telefonní společnost.

### Dočasné tónové vytáčení (pro uživatele služeb založených na pulzní volbě)

Můžete dočasně přepnout volací režim na tónový, pokud potřebujete přístup ke službám založeným na tlačítkové tónové volbě (např. telefonické dotazy, telefonické bankovníctví atd.). Před zadáním přístupových čísel, která vyžadují tónovou volbu, stiskněte tlačítka **[\*] [TONE]** (Tónová volba).

---

---

### Zablokování klávesnice

Tato funkce slouží k omezení odchozích hovorů. Výchozí nastavení je OFF (vypnuto).

#### Důležité:

- Pokud je zapnuta funkce zámku volání nebo omezení volání (strana 14), lze pomocí telefonního seznamu (strana 19) volat pouze na telefonní čísla, která jsou v něm uložena jako nouzová (tj. začínají znakem #). Před použitím této funkce doporučujeme uložit v telefonním seznamu nouzová čísla.
- Je-li zapnuta funkce zámku volání, nelze v telefonním seznamu ukládat, upravovat ani mazat nouzová čísla začínající znakem #.

---

#### Zapnutí/vypnutí funkce zámku volání

##### 1 [DIAL LOCK] (Zámek klávesnice)

- Na displeji bliká symbol „“.

##### 2 Zadejte heslo telefonu (výchozí „1111“) → [ENTER] (Potvrdit)

#### Poznámka:

- Je-li zapnuta funkce zámku volání, telefon zobrazí symbol „“.
- Hlášení „BLOKOVANA VOLBA“ se zobrazí v případě, že dojde ke stisknutí vytáčených tlačítek před/po:
  - zvednutí sluchátka.
  - stisknutí tlačítka [SP-PHONE] (Hlasitý telefon) (KX-TS580FX).

## Telefonní seznam

Pomocí telefonního seznamu můžete volat, aniž byste museli ručně vytáčet telefonní číslo. V telefonním seznamu můžete uložit 50 jmen a telefonních čísel.

### Přidání položky

#### 1 [FUNCTION] (Funkce)

#### 2 „ULOZIT ZAZNAM ?“ → [ENTER] (Potvrdit)

- Na displeji se zobrazí počet uložených položek.

#### 3 Zadejte jméno osoby (max. 15 znaků) → [ENTER] (Potvrdit)

#### 4 Zadejte telefonní číslo (max. 32 znaků) → [ENTER] (Potvrdit)

- Chcete-li přidat další položky, opakujte postup od kroku 2.
- Pokud se v kroku 2 na displeji zobrazí hlášení „PLNY ADRESAR“, stisknutím tlačítka [EXIT] (Zpět) opusťte seznam. Postup pro vymazání jiných uložených položek z telefonního seznamu naleznete na straně 20.

#### 5 [EXIT] (Zpět)

### Uložení nouzových čísel

Nouzová čísla jsou čísla uložená v telefonním seznamu, která lze jeho prostřednictvím vytočit i tehdy, je-li zapnuta funkce zámku volání (strana 18) nebo omezení volání (strana 14).

Chcete-li určité telefonní číslo uložit jako nouzové, v kroku 3 přidejte na začátek jeho jména znak #.

### Tabulka znaků pro zadávání jmen

Klávesa	Znak
[1]	& ' ( ) , - . / 1
[2]	A B C 2
[3]	D E F 3
[4]	G H I 4
[5]	J K L 5
[6]	M N O 6
[7]	P Q R S 7
[8]	T U V 8
[9]	W X Y Z 9
[0]	0 Mezera
[*]	*
[#]	#

- Chcete-li zadat další znak, který je umístěn pod stejnou klávesou, tlačítkem [▶] posunete kurzor na vedlejší pozici.

### Oprava chyby

Stiskněte tlačítko [◀] nebo [▶] pro posunutí kurzoru na znak nebo číslo, které chcete vymazat, a poté stiskněte tlačítko [CLEAR] (Smazat). Zadejte příslušný znak nebo číslo.

- Pro vymazání všech znaků nebo čísel stiskněte a podržte tlačítko [CLEAR] (Smazat).

### Vyhledání a volání položky v telefonním seznamu

---

#### Procházení všech položek

- 1 Otevřete telefonní seznam pomocí tlačítka [**◀**] nebo [**▶**].
- 2 [**▼**] / [**▲**]: Vyberte požadovanou položku.
  - Je-li zapnuta funkce zámku volání (strana 18) nebo omezení volání (strana 14), přednostně se zobrazí položky začínající znakem #.
- 3 ■ **KX-TS560FX**  
Pro zahájení volání zvedněte sluchátko.  
■ **KX-TS580FX**  
Pro zahájení volání zvedněte sluchátko nebo stiskněte tlačítko [**SP-PHONE**] (Hlasitý telefon).

#### Vyhledávání podle prvního znaku (abecedně)

- 1 Otevřete telefonní seznam pomocí tlačítka [**◀**] nebo [**▶**].
- 2 Stiskněte vytáčecí klávesu ([**0**]–[**9**], [**\***] nebo [**#**]), která obsahuje hledaný znak (strana 19).
  - Stejnou klávesu stiskněte opakovaně pro zobrazení prvního záznamu, který odpovídá každému znaku spadajícímu pod tuto klávesu.
  - Pokud pro zvolený znak neexistuje žádný záznam, zobrazí se záznam, který je další v pořadí.
- 3 [**▼**] / [**▲**]: V případě potřeby telefonní seznam procházejte.
- 4 ■ **KX-TS560FX**  
Pro zahájení volání zvedněte sluchátko.  
■ **KX-TS580FX**  
Pro zahájení volání zvedněte sluchátko nebo stiskněte tlačítko [**SP-PHONE**] (Hlasitý telefon).

### Úprava záznamů

- 1 Otevřete telefonní seznam pomocí tlačítka [**◀**] nebo [**▶**].
- 2 [**▼**] / [**▲**]: Vyberte požadovanou položku → [**ENTER**] (Potvrdit) nebo [**▶**].
- 3 V případě potřeby upravte jméno (max. 15 znaků: strana 19) → [**ENTER**] (Potvrdit)
- 4 V případě potřeby upravte telefonní číslo (max. 32 číslic) → [**ENTER**] (Potvrdit) → [**EXIT**] (Zpět)

### Vymazání záznamů

- 1 Otevřete telefonní seznam pomocí tlačítka [**◀**] nebo [**▶**].
- 2 [**▼**] / [**▲**]: Vyberte požadovanou položku → [**CLEAR**] (Smazat) → [**ENTER**] (Potvrdit) → [**EXIT**] (Zpět)

---

### Skupinová volba

Pomocí této funkce můžete vytáčet telefonní čísla v telefonním seznamu v průběhu hovoru. Můžete tak např. zvolit v telefonním seznamu uložené přístupové číslo volací karty nebo heslo PIN k bankovnímu účtu, aniž byste je museli zadávat ručně.

- 1 V průběhu odchozího hovoru stiskněte tlačítko [**◀**] nebo [**▶**].
- 2 [**▼**] / [**▲**]: Vyberte požadovanou položku → [**ENTER**] (Potvrdit)

#### Poznámka:

- Pokud do telefonního seznamu ukládáte přístupové číslo volací karty a heslo PIN jako jednu položku, pomocí tlačítka [**PAUSE**] (Pauza) dle potřeby přidejte po čísle a heslu PIN prodlevy (strana 16).
- Pokud používáte pulzní službu, před stisknutím tlačítka [**\***] nebo [**◀**] v kroku 1 musíte stisknout tlačítko [**▶**], abyste dočasně změnili režim volby na tónový.



---

---

### Identifikace volajícího

#### Důležité:

- Telefon umožňuje zobrazení informací o volajícím na displeji. Služba musí být aktivována u příslušného telekomunikačního operátora. Podrobnosti získáte u svého poskytovatele telekomunikačních služeb.

---

### Funkce identifikace volajícího

Při vyzvánění se na displeji zobrazí telefonní číslo volajícího. Do seznamu volajících se ukládají údaje o posledních 50 volajících od nejaktuálnějšího k nejstaršímu. Pokud je zaznamenán 51. hovor, nejstarší záznam se vymaže.

- Pokud telefon nemůže přijmout informace o volajícím, zobrazí se následující hlášení:
  - „**MIMO OBLAST**“: Volající uskutečňující volání v oblasti, v níž se služba ID volajícího neposkytuje.
  - „**SKRYTE CÍSLO**“: Volající zakázal odesílání informací o volajícím.
  - „**MEZIMĚSTSKY H.**“: Volající uskutečnil meziměstský hovor.
- Pokud je zařízení připojeno k pobočkové ústředně (systému PBX), informace o volajícím nemusejí být přijaty správně. Poradte se s dodavatelem systému PBX.
- Informace o volajícím se nezobrazí, jsou-li baterie vloženy v telefonu vybité.

---

### Zmeškané hovory

Pokud hovor nebude přijat, telefon ho považuje za zmeškaný. V době, kdy telefon není používán, se na displeji zobrazí počet zmeškaných hovorů. Tak poznáte, zda si máte v seznamu volajících prohlédnout, kdo vám v době vaší nepřítomnosti volal. Pokud jste seznam volajících otevřeli již předtím a následně není zaznamenán žádný nový zmeškaný hovor, počet zmeškaných hovorů se v pohotovostním režimu nezobrazí.

- Pokud budou zaznamenány nezobrazené zmeškané hovory, jejich počet se zobrazí po otevření seznamu volajících.

---

### Zobrazení jména z telefonního seznamu

Pokud telefon přijme informace o volajícím, které odpovídají telefonnímu číslu uloženému v telefonním seznamu, v seznamu volajících se zobrazí a zaznamená toto uložené jméno.

---

---

## Seznam volajících

### Důležité:

- Ujistěte se, že datum a čas jsou v telefonu nastaveny správně (strana 12).

---

### Prohlížení seznamu volajících a volání zpět

- 1 Pro vstup do seznamu volajících stiskněte tlačítko **[▼]** nebo **[▲]**.
- 2 Stiskněte tlačítko **[▼]** pro vyhledávání od nejaktuálnějšího hovoru nebo tlačítko **[▲]** pro vyhledávání od nejstaršího hovoru.
- 3 Pro volání zpět,
  - **KX-TS560FX**  
Zvedněte sluchátko.
  - **KX-TS580FX**  
Zvedněte sluchátko nebo stiskněte **[SP-PHONE]** (Hlasitý telefon).
- 4 Prohlížení seznamu ukončíte stisknutím tlačítka **[EXIT]** (Zpět).

### Poznámka:

- Pokud byl daný záznam již zobrazen nebo byl hovor vyřízen, je zobrazen symbol „✓“.
- Je-li v kroku 1 zobrazeno hlášení „PRAZDNA PAMET“, seznam volajících je prázdný.

---

### Úprava telefonního čísla volajících před voláním zpět

- 1 Pro vstup do seznamu volajících stiskněte tlačítko **[▼]** nebo **[▲]**.
- 2 **[▼]** / **[▲]**: Vyberte požadovanou položku → **[ENTER]** (Potvrdit) nebo **[▶]**.
- 3 Přidejte nebo vymažte potřebné číslice.
  - Chcete-li číslici přidat, stiskněte příslušnou vytáčecí klávesu.
  - Chcete-li číslici vymazat, stiskněte tlačítko **[CLEAR]** (Smazat) nebo **[✗]**.

- 4 Pro volání zpět,
  - **KX-TS560FX**  
Zvedněte sluchátko.
  - **KX-TS580FX**  
Zvedněte sluchátko nebo stiskněte **[SP-PHONE]** (Hlasitý telefon).

### Poznámka:

- Upravené telefonní číslo nebude uloženo v seznamu volajících.

---

### Vymazání vybraných informací o volajícím

- 1 Pro vstup do seznamu volajících stiskněte tlačítko **[▼]** nebo **[▲]**.
- 2 **[▼]** / **[▲]**: Vyberte požadovanou položku.
- 3 **[CLEAR]** (Smazat) → **[EXIT]** (Zpět)

---

### Vymazání veškerých informací o volajícím

- 1 **[CLEAR]** (Smazat) → **[ENTER]** (Potvrdit)

---

### Uložení informací o volajícím do telefonního seznamu

- 1 Pro vstup do seznamu volajících stiskněte tlačítko **[▼]** nebo **[▲]**.
- 2 **[▼]** / **[▲]**: Vyberte požadovanou položku → **[ENTER]** (Potvrdit) nebo **[▶]**.
  - V případě potřeby číslo upravte.
- 3 **[ENTER]** (Potvrdit)
  - Pokud u volajících existuje údaj o jménu, přejděte ke kroku 5.
- 4 Zadejte jméno (max. 15 znaků: strana 19).
- 5 **[ENTER]** (Potvrdit) → **[EXIT]** (Zpět)

## Upevnění na zeď

- 1** Zatlačte jazýčky ve směru šipek (1) a odmontujte adaptér pro uchycení na zeď (2).

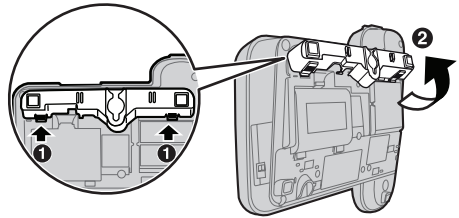

- 2** Protáhněte telefonní kabel adaptérem pro uchycení na zeď a adaptér zatlačte ve směru šipek.

- Označení „UP WALL“ by mělo směřovat vzhůru.

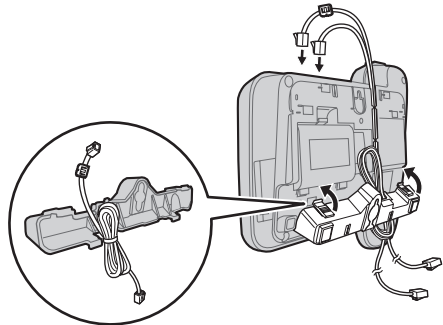

- 3** Pomocí níže zobrazené šablony zašroubujte do zdi vruty (nejso součástí dodávky). Připojte telefonní kabel k telefonu. Telefon nasad'te na zeď a usad'te jej na vrutech směrem dolů.

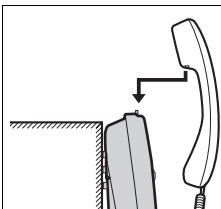
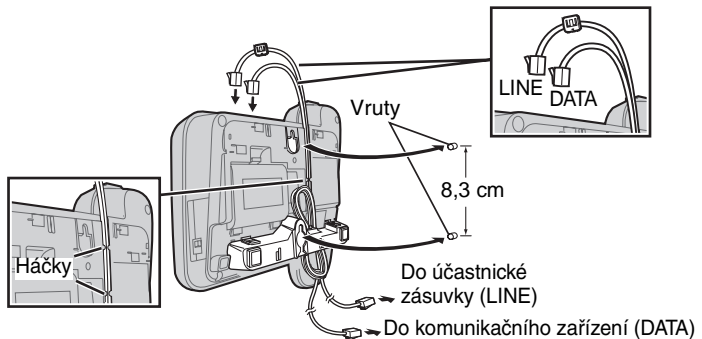

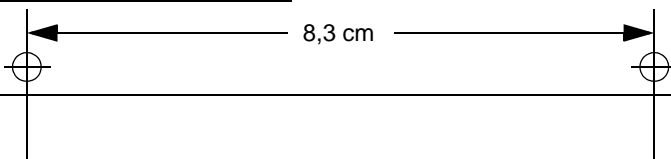

Chcete-li během hovoru dočasně položit sluchátko, umístěte jej podle tohoto vyobrazení.

### Šablona pro uchycení na zeď



### Řešení potíží

Problém	Příčina/řešení
Telefon nefunguje.	<ul style="list-style-type: none"><li>• Zkontrolujte zapojení (strana 9).</li><li>• Vyměňte baterie a znovu je vložte do telefonu; tak dojde k jeho resetu.</li></ul>
Telefon nezvoní.	<ul style="list-style-type: none"><li>• Volič VYZVÁNĚNÍ je v poloze OFF (vypnuto). Nastavte jej do polohy HIGH (vysoká) nebo LOW (nízká) (strana 16).</li></ul>
Na displeji není nic zobrazeno.	<ul style="list-style-type: none"><li>• Vložte do telefonu nové baterie (strana 8).</li></ul>
Nelze vytočit číslo.	<ul style="list-style-type: none"><li>• Zkontrolujte vytáčetí tón. Pokud nezní žádný vytáčetí tón, zkontrolujte zapojení (strana 9).</li><li>• Režim vytáčení může být nesprávně nastaven. Změňte nastavení (strana 12).</li><li>• Je zapnuta funkce zámku volání. Postup pro její vypnutí je uveden na straně 18.</li><li>• U vytočeného čísla je nastaveno omezení. Postup pro zrušení omezení naleznete na straně 14.</li></ul>
Druhá strana vás během hovoru náhle přestane slyšet.	<ul style="list-style-type: none"><li>• V průběhu hovoru mohlo dojít ke stisknutí tlačítka <b>[HANDSET MUTE]</b> (Vypnutí mikrofonu) (KX-TS560FX) nebo <b>[MUTE]</b> (Vypnutí mikrofonu) (KX-TS580FX). Chcete-li ztlumění zrušit, stiskněte znovu tlačítko <b>[HANDSET MUTE]</b> (Vypnutí mikrofonu) nebo <b>[MUTE]</b> (Vypnutí mikrofonu) (strana 17).</li></ul>
Nelze nastavovat položky jako např. režim vytáčení.	<ul style="list-style-type: none"><li>• Nastavení není možné provádět, pokud:<ul style="list-style-type: none"><li>– je sluchátko mimo vidlici.</li><li>– jsou právě zobrazeny informace o volajícím.</li><li>– je zobrazen symbol „“ (KX-TS580FX).</li></ul></li><li>• V průběhu nastavování nesmí nastat prodleva delší než 60 sekund.</li></ul>
Číslo volajícího se nezobrazuje.	<ul style="list-style-type: none"><li>• Musíte aktivovat službu identifikace volajícího. Obraťte se na svého poskytovatele telekomunikačních služeb.</li><li>• Vložte nebo vyměňte baterie.</li><li>• Je-li váš telefon připojen k nějakému dalšímu telefonnímu zařízení jako je např. jednotka pro zobrazení informací o volajícím nebo adaptér pro bezdrátový telefon, zapojte telefon přímo do zásuvky ve stěně.</li><li>• Pokud využíváte služby DSL/ADSL, doporučujeme mezi telefon a zásuvku zapojit filtr DSL/ADSL. Podrobnosti získáte u svého poskytovatele služeb DSL/ADSL.</li><li>• Jiné telefonní zařízení může rušit váš telefon. Telefon odpojte a znovu zapojte.</li></ul>
V pohotovostním režimu se nezobrazuje počet zmeškaných hovorů.	<ul style="list-style-type: none"><li>• Již jste otevřeli seznam volajících a následně nebyl zaznamenán žádný nový zmeškaný hovor. Pokud budou zaznamenány nezobrazené zmeškané hovory, jejich počet se zobrazí po otevření seznamu volajících.</li></ul>

<b>Problém</b>	<b>Příčina/řešení</b>
Do telefonního seznamu nelze uložit jméno a telefonní číslo.	<ul style="list-style-type: none"> <li>• Ukládání nelze provádět, je-li sluchátko mimo vidlici.</li> <li>• Zkontrolujte, zda jsou v telefonu vloženy baterie a zda napětí baterií není příliš nízké.</li> <li>• V průběhu ukládání nesmí nastat prodleva delší než 60 sekund.</li> <li>• Nezasadávejte telefonní číslo s více než 32 číslicemi.</li> <li>• Používáte-li funkci zámku volání (strana 18) nebo omezení volání (strana 14), nelze ukládat nouzová čísla (#).</li> <li>• Je-li zobrazeno hlášení „PLNY ADRESAR“, vymažte jiné uložené položky z paměti telefonního seznamu (strana 20).</li> </ul>
V průběhu nastavování nebo vyhledávání telefon zazvoní a programování či vyhledávání ukončí.	<ul style="list-style-type: none"> <li>• Máte příchozí hovor. Přijměte hovor a po zavěšení operaci opakujte.</li> </ul>
Na displeji dojde k ukončení prohlížení seznamu volajících.	<ul style="list-style-type: none"> <li>• V průběhu vyhledávání nesmí nastat prodleva delší než 60 sekund.</li> </ul>
Nelze opakovat volání pomocí tlačítka <b>[REDIAL]</b> (Opakovaná volba).	<ul style="list-style-type: none"> <li>• Pokud poslední vytočené číslo bylo delší než 32 číslic, telefonní číslo nebude vytočeno správně.</li> </ul>
Informace uložené v seznamu opakovaných volání jsou vymazány.	<ul style="list-style-type: none"> <li>• Pokud bliká kontrolka „“, co nejdříve vyměňte baterie. Jinak může dojít k vymazání informací uložených v seznamu opakovaných volání. V případě potřeby uložte požadovanou položku do paměti telefonního seznamu před výměnou baterií.</li> </ul>

## Poškození vlhkem

<b>Problém</b>	<b>Příčina/řešení</b>
Do telefonu se dostala tekutina nebo jiná forma vlhkosti.	<ul style="list-style-type: none"> <li>• Odpojte od telefonu telefonní kabel. Vyjměte z telefonu baterie a nechte přístroj sušit nejméně 3 dny. Až bude telefon úplně suchý, znovu zapojte telefonní kabel. Vložte do telefonu baterie.</li> </ul>

### Upozornění:

- Abyste se vyhnuli trvalému poškození, nepoužívejte pro urychlení sušení mikrovlnnou troubu.

## Technické údaje

### Zdroj napájení:

Z telefonního kabelu  
Z 3 baterií velikosti AA (LR6, R6, UM-3)

### Rozměry

**(výška x šířka x hloubka):** Přibl. 95 mm × 190 mm × 196 mm

### Hmotnost:

Přibl. 588 g (KX-TS560FX)  
Přibl. 618 g (KX-TS580FX)

### Provozní podmínky:

5 °C–40 °C, 20 %–80 % relativní vlhkost vzduchu (suchý)

### Poznámka:

- Konstrukce a technické údaje se mohou bez ohlášení změnit.
- Ilustrace uvedené v těchto pokynech se mohou od vlastního výrobku mírně lišit.

**Prohlášení o shodě**

**Panasonic**

Panasonic Communications Co., Ltd.  
1-62, 4-chome, Minoshima, Hakata-ku, Fukuoka 812-8531 Japan

**Declaration of Conformity 014476**

Document No. PCTP-080063-01

**(Issuer's name & address)**

Panasonic Communications Co., Ltd.  
Hakata-ku, Fukuoka, Japan

**(Object of the declaration)**

**< A >**

(Product) : Integrated Telephone System  
(Trade Name) : Panasonic  
(Model Nr.) : KX-TS560EX, KX-TS560FX, KX-TS560HG,  
KX-TS580EX, KX-TS580FX, KX-TS580G, KX-TS580HG  
(Country of Origin): Malaysia

**The object of the declaration described above is in conformity with the requirements of the following EU legislations and harmonized standards:**

(Council Directive) : 1999/5/EC **< B >**  
(Council recommendation) : 1999/519/EC  
(Harmonized Standards) : EN60950-1:2006, EN50371:2002 **< C >**  
EN 55022:2006, EN55024:1998/A1:2001/A2:2003

Signed for and on behalf of :

  
Printed Name : Toshiaki Sakiyama  
Title : Director  
Date of issue : 29 July, 2008

\*\*\*\*\*

**Authorized Representative:**

Panasonic Testing Centre  
Panasonic Marketing Europe GmbH  
Winsbergring 15, 22525 Hamburg, Germany

(Signature) :   
(Printed name) : Niels Erdmann  
(Date) : 31.07.08

Cíl výše uvedeného prohlášení <A> je v souladu s požadavky následujících legislativních ustanovení EU <B> a harmonizovanými normami <C>.

---

---

**Rejstřík**

- A** Automaticky opakované volání: 15
- B** Baterie: 8
- D** Datum a čas: 12  
Displej: 7  
Dočasné tónové vytáčení : 17
- F** Funkce Flash: 17
- H** Heslo: 14  
Hlasitost vyzvánění: 16
- J** Jazyk na displeji: 12
- M** Menu: 13
- N** Nastavení času: 13  
Navigační tlačítko: 7
- O** Omezení volání: 14  
Opětovné volání: 15  
Ovládání: 6
- P** Pauza: 16  
Podržení hovoru: 17  
Příjem hovorů: 16  
Připojení: 9  
Příslušenství: 3  
Pulzní volba: 17
- Ř** Řešení potíží: 24
- R** Režim volby čísla: 12
- S** Seznam volajících: 22  
Skupinová volba: 20  
SP-PHONE (Hlasitý telefon): 15
- T** Telefonní seznam: 19
- U** Upevnění na zeď: 23  
Úprava seznamu volajících: 22
- V** Volání: 15
- Z** Zablkování klávesnice: 18  
Zmeškané hovory: 21  
Zobrazení čísla volajícího: 21  
Ztlumení sluchátka: 17  
Ztlumení: 17



#### ■ Česká republika

##### Obchodní zastoupení

##### Panasonic Czech Republic, s.r.o.

Thámová 289/13 (Palác Karlín)

186 00 Praha 8

telefon: +420-236 032 511

centrální fax: +420-236 032 411

e-mail: [panasonic.praha@eu.panasonic.com](mailto:panasonic.praha@eu.panasonic.com)

e-mail: [servis.praha@eu.panasonic.com](mailto:servis.praha@eu.panasonic.com)

aktuální info na [www.panasonic.cz](http://www.panasonic.cz)

#### ■ Türkiye

##### Uygunluğu Değerlendiren kuruluş

##### Nemko Comlab AS

Gasevikveien 8, P.O.Box 96

N-2027 Kjeller, Norway

Tel: +47 64 84 57 00

Faks: +47 64 84 57 05

E-mail: [post@comlab.no](mailto:post@comlab.no)

Web: <http://www.comlab.no/index.htm>

#### ithalatçı firma:

## tekofaks

ELEKTRONİK SANAYİ MÜHÜRÜSÜZLÜK VE TİC. A.Ş.

Kağıthane Cad. Sevilen Sok. No:

65 Çağlayan - İSTANBUL

Tel: (0212) 210 69 00

Faks: (0212) 222 77 26

Müşteri Hizmetleri Yardım Hattı Tel No:

444 33 34

#### Panasonic Communications Co., Ltd.

1-62, 4-chome, Minoshima, Hakata-ku, Fukuoka 812-8531, Japan

#### Autorské právo:

Autorská práva k tomuto materiálu vlastní společnost Panasonic Communications (Malaysia) Sdn. Bhd., a lze je reprodukovat pouze pro interní použití. Všechny jiné reprodukce, ať celku nebo části, jsou bez písemného souhlasu společnosti Panasonic Communications (Malaysia) Sdn. Bhd. zakázány.

#### ■ Slovensko

##### Obchodné zastúpenie

##### Panasonic Slovakia, spol. s r.o.

Štúrova 11, 811 02 Bratislava,

Slovenská republika

Tel. číslo: +421-2-2062-2211

Fax: +421-2-2062-2311

web: [www.panasonic.sk](http://www.panasonic.sk)

#### ■ Romania

##### Panasonic Romania SRL

Piata Montreal nr. 10, Cladirea WTC,

Intrarea D, Etajul 2, Camera 2.12; 2.13; 2.05

Sector 1, Bucuresti

Telefon: +40.21.316.31.61

Fax: +40.21.316.04.46

e-mail: [suport.clienti@eu.panasonic.com](mailto:suport.clienti@eu.panasonic.com)

web: [www.panasonic.ro](http://www.panasonic.ro)

#### Panasonic Testing Centre

##### Panasonic Marketing Europe GmbH

Winsbergring 15, 22525 Hamburg, Germany

Tel: +4940 8549 3555

Faks: +4940 8549 3560

E-mail: [info@panasonic-tc.de](mailto:info@panasonic-tc.de)

Web: <http://www.panasonic-tc.de>

DoC Server: <http://doc.panasonic.de>